

『御家流香道寸法書』による香包折形

- 『御家流香三十組包形』統合版 -

凡例

- ① 寸法は、「一寸」を30.3mmで計算し、小数点以下を四捨五入しました。
- ② 算用数字の単位は「mm」としました。
- ③ 『御家流香道寸法書』と姿図が異なるものは「参考」として補足しました。
- ④ 試香数等について記載のない部分は、『御家流香道三十組包形』を援用しました。
- ⑤ ドローソフトの関係から正確な折り線となっていないことをご容赦ください。

古十組

十炷香（有試）

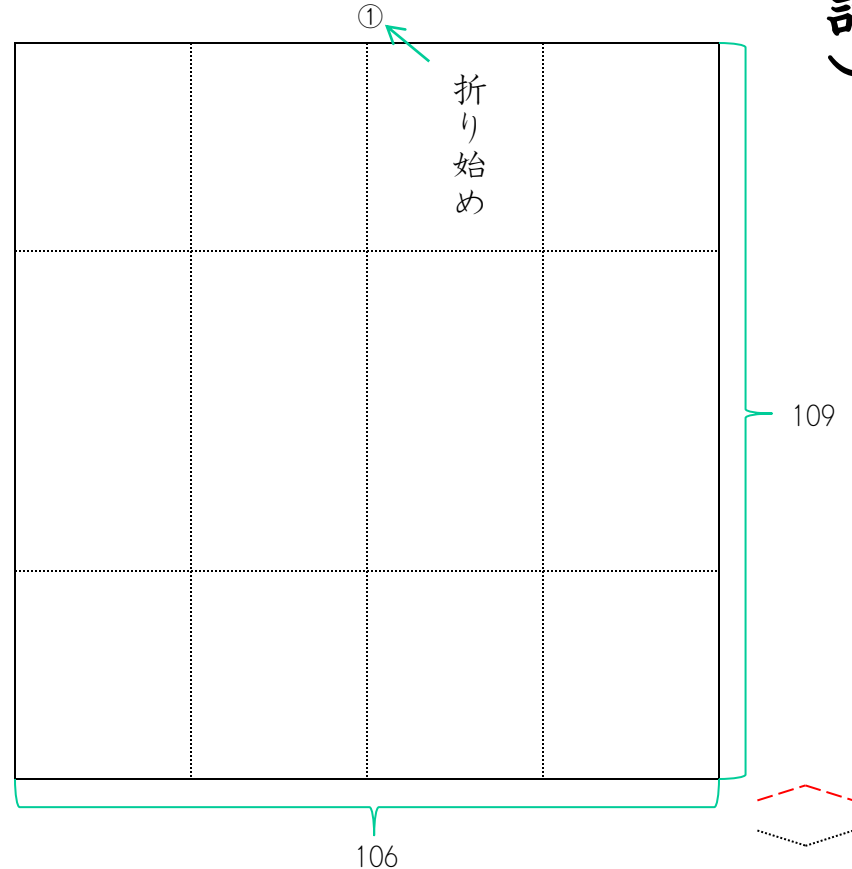
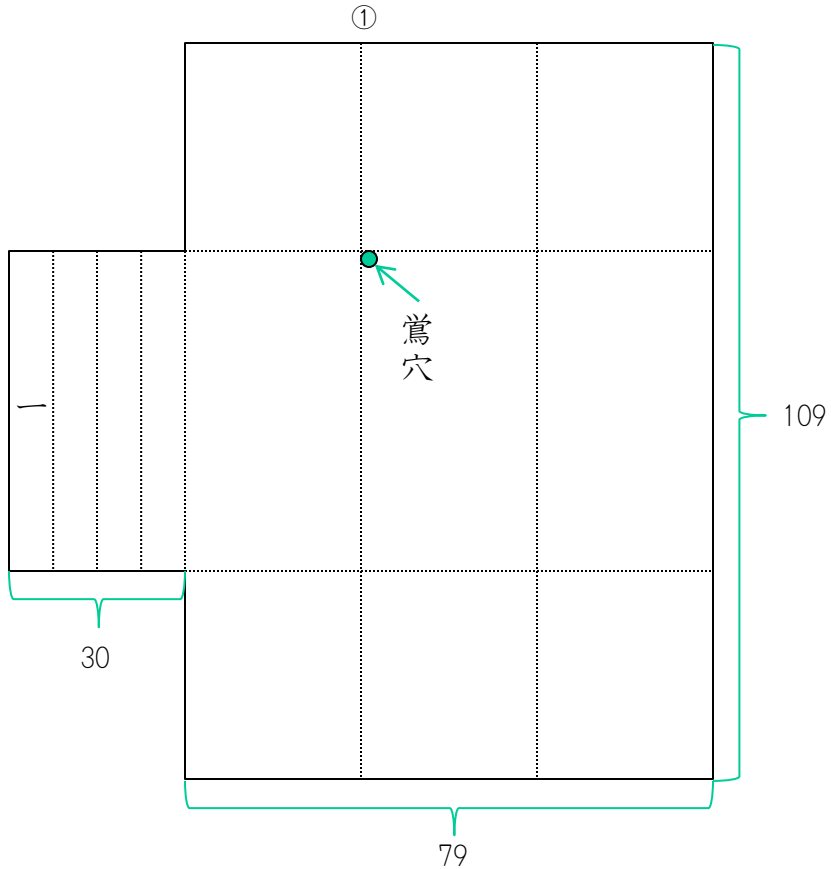
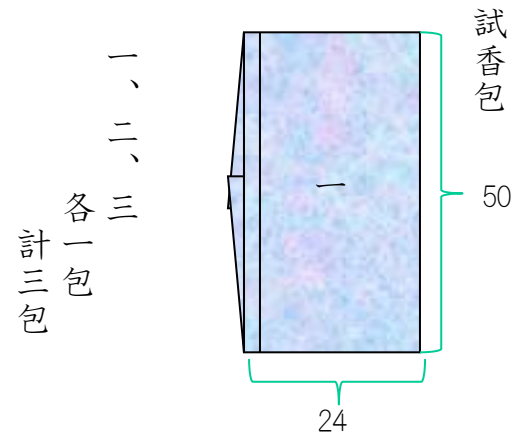
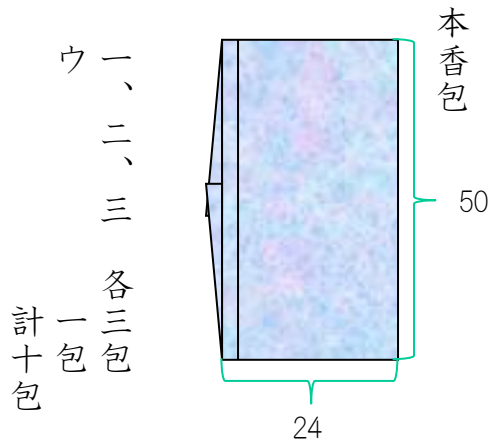

花月香

試香包

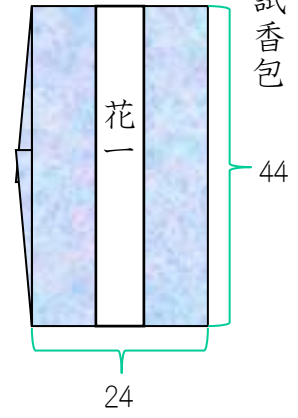

花一、花二、花三
月一、月二、月三
各一包
計六包

本香包

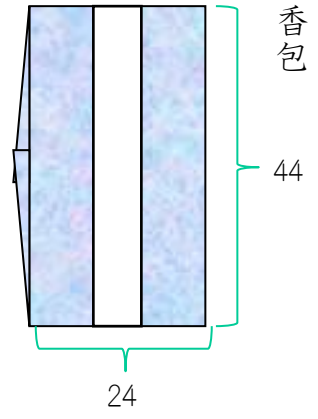

花一、花二、花三
月一、月二、月三
各一包
計六包

①

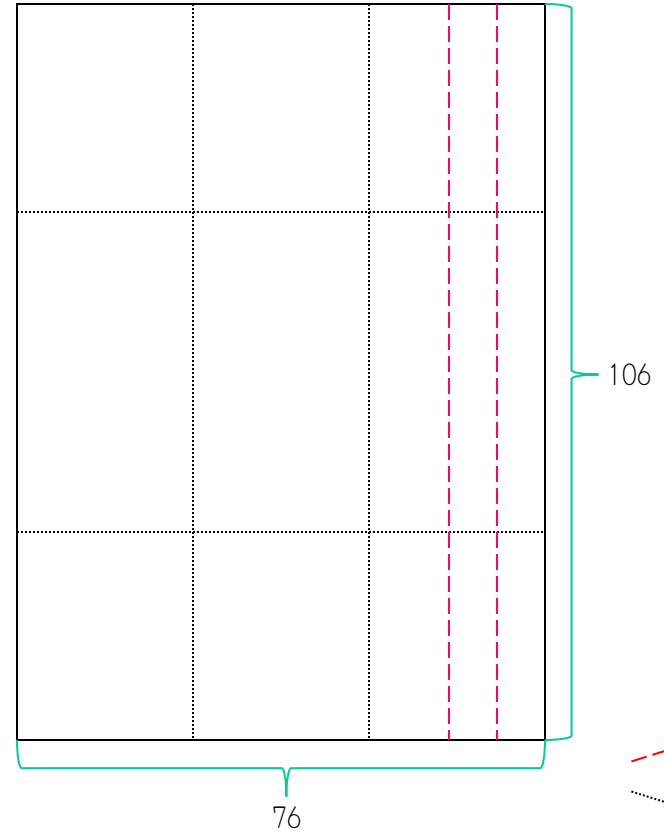

①

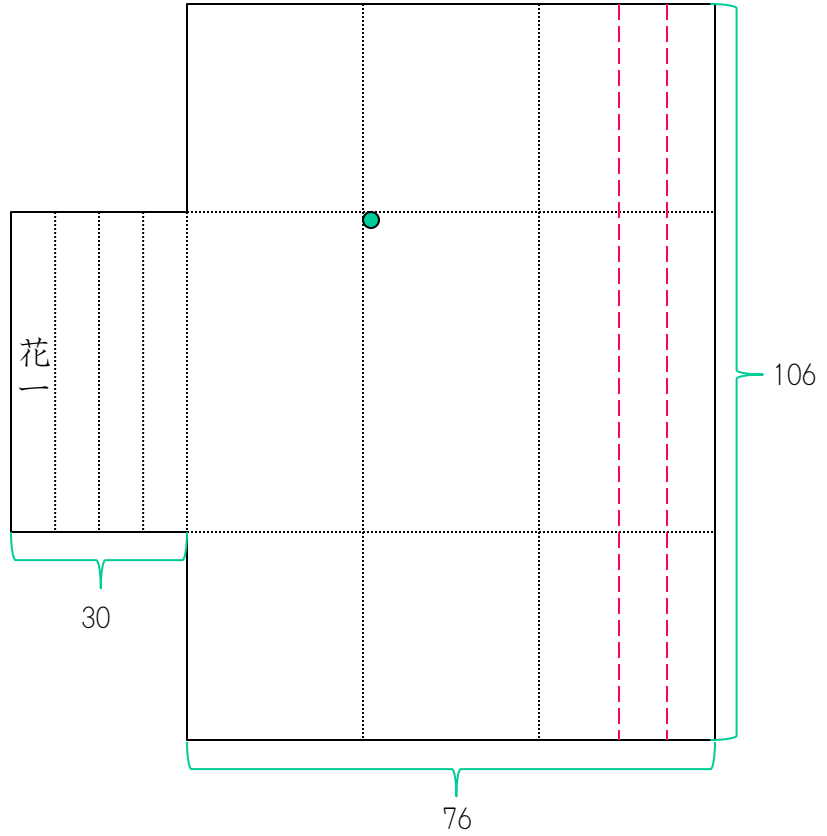

山折
谷折

小鳥香

本香包

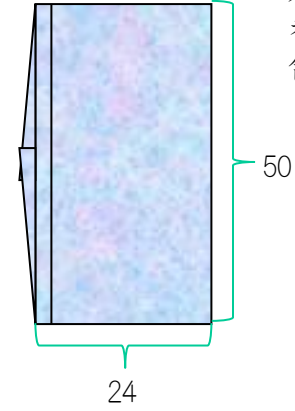

一、二、三、四、五
 各二包 計十包

試香なし

94

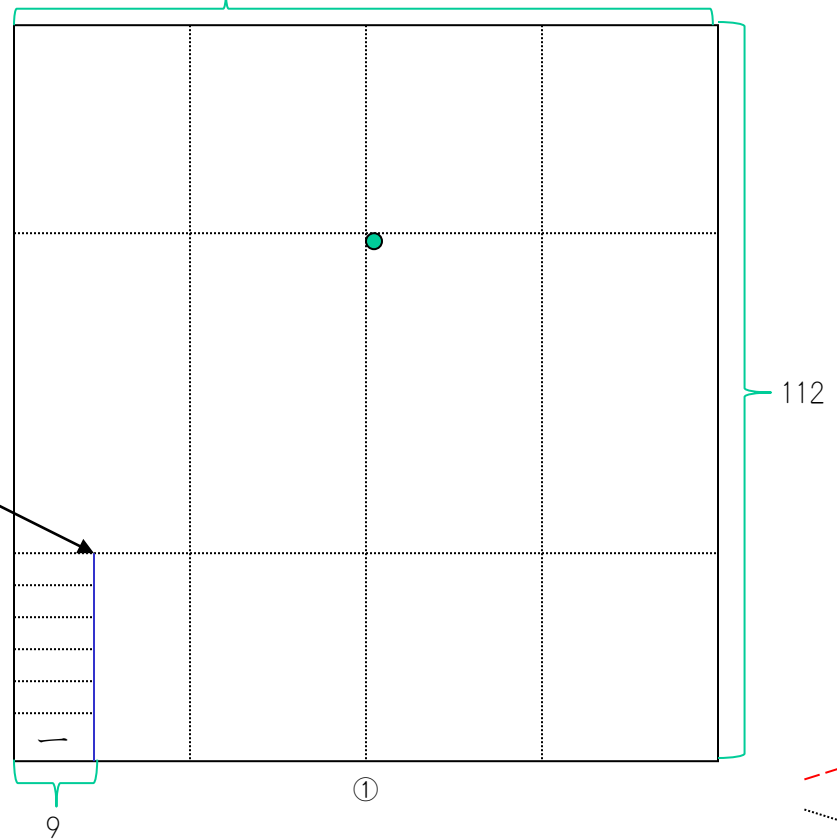

鳥合香

試香包

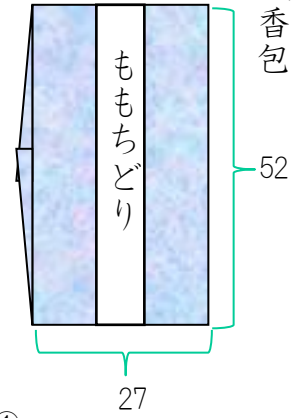

ももちどり
よぶこどり
いなおふせどり
計三包

本香包

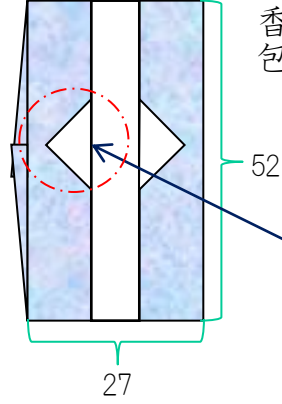

ももちどり
よぶこどり
いなおふせどり
二包
計五包

姿図を優先した場合の展開図
(正方形で作る)

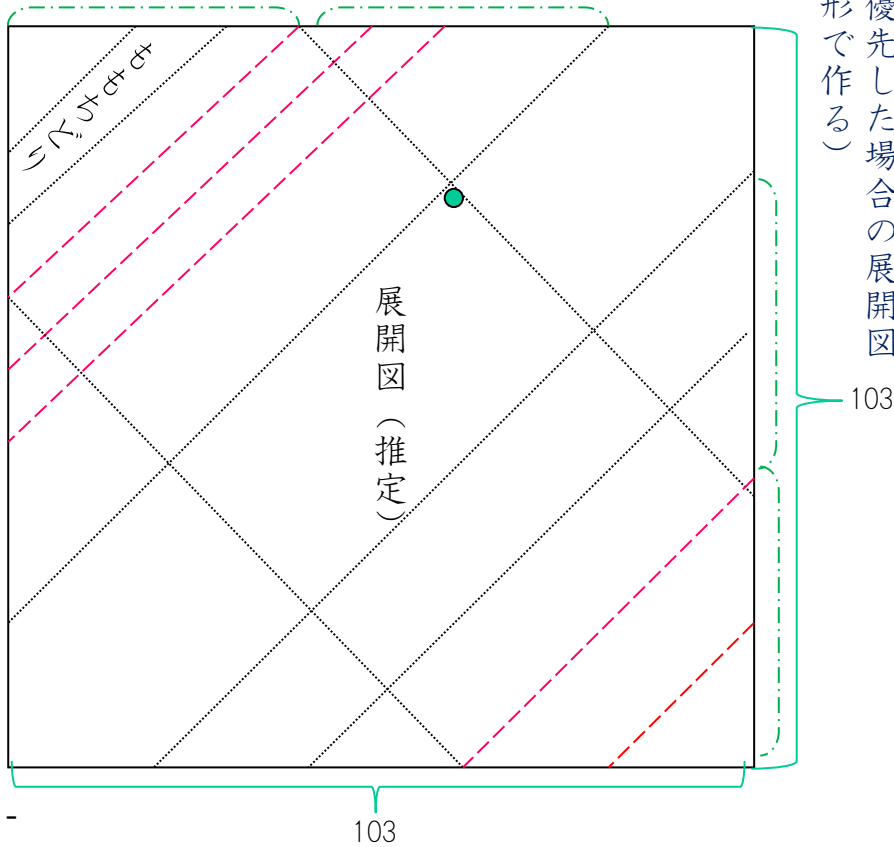

109

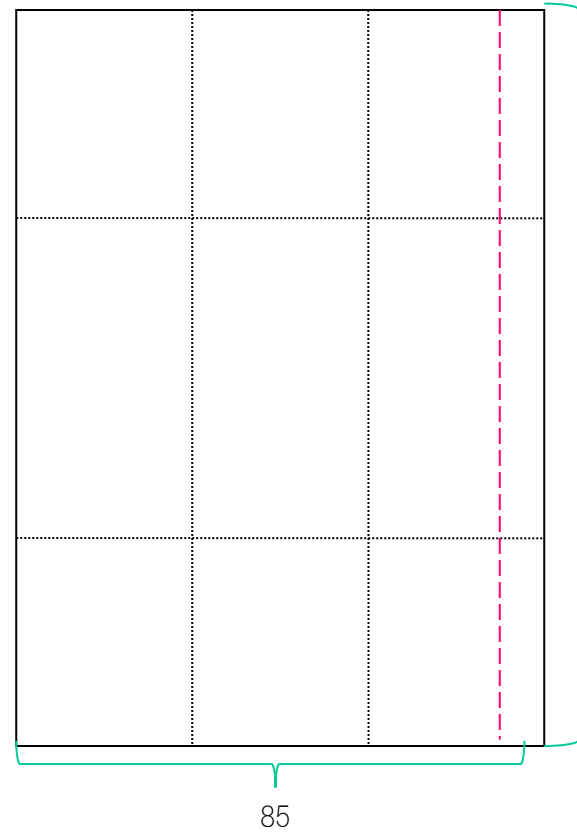

山折
谷折

鳥合香

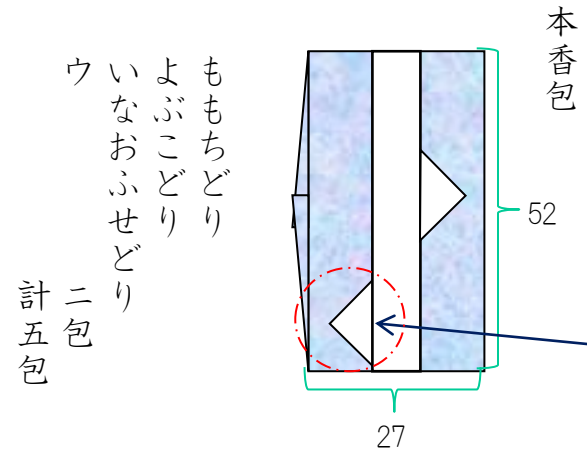

展開図を優先した場合の姿図
(長方形で作る)

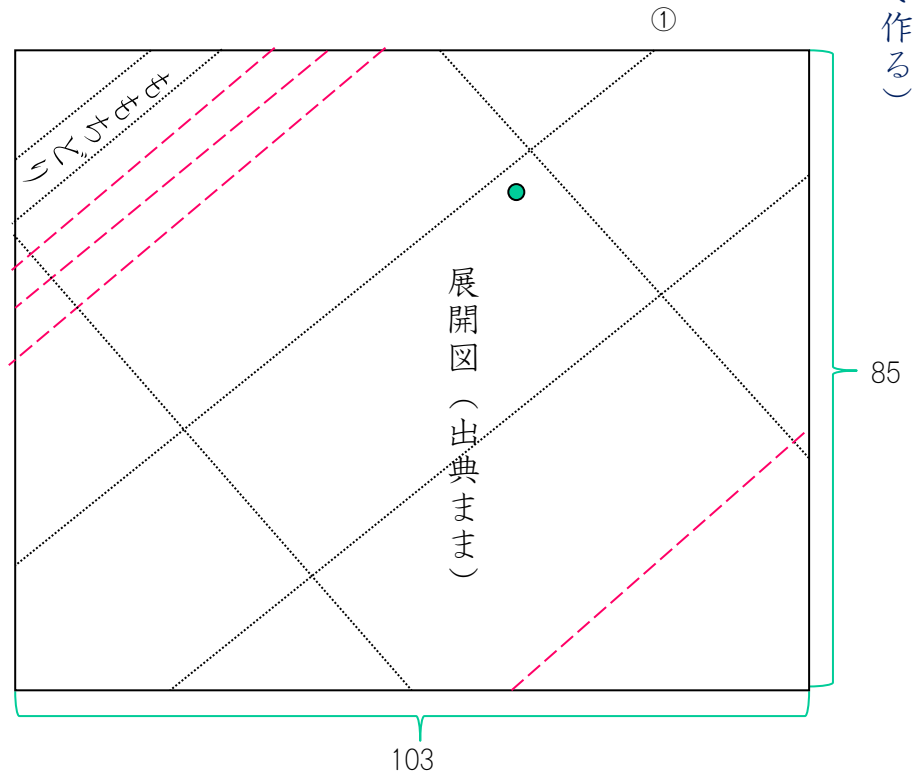

山折
谷折

系図香

本香包

55

24

①

一、二、三、四
各四包
計十六包

試香なし

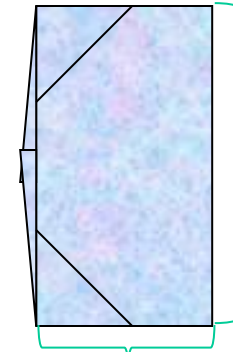

参考

『御家流香三十組包形』

本香包

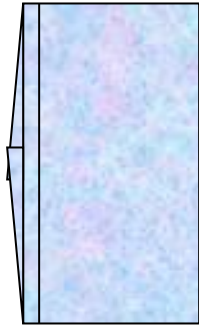

106

106

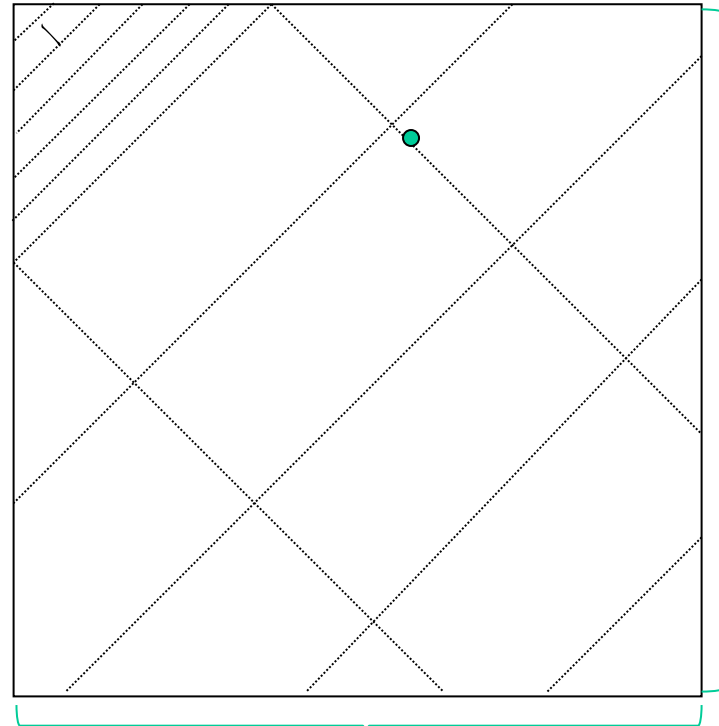

展開図
(推定)

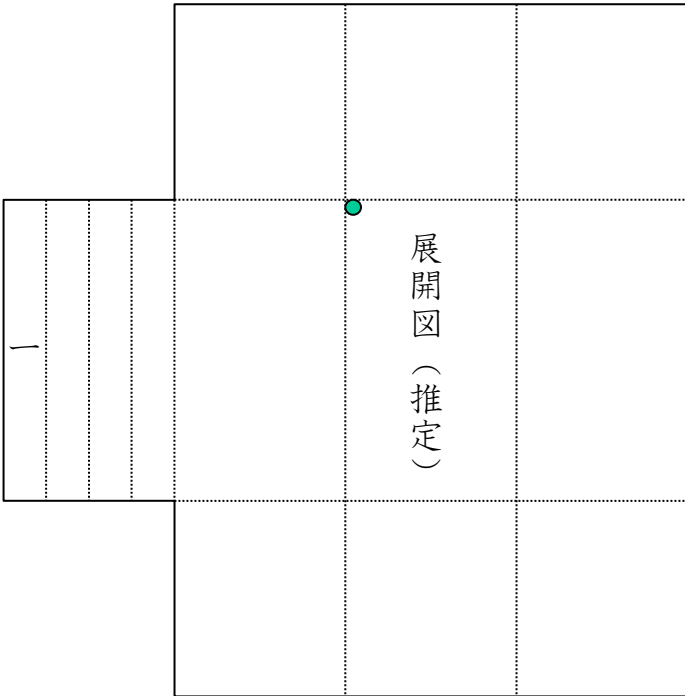

宇治山香

試香包

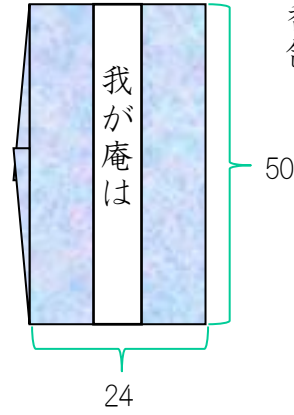

我が庵は
みやこのたつみ
しかぞすむ
よをうじやまと
人はいふなり

計五包

本香包

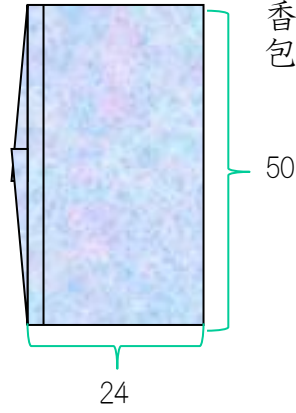

我が庵は
みやこのたつみ
しかぞすむ
よをうじやまと
人はいふなり

計五包

①

①

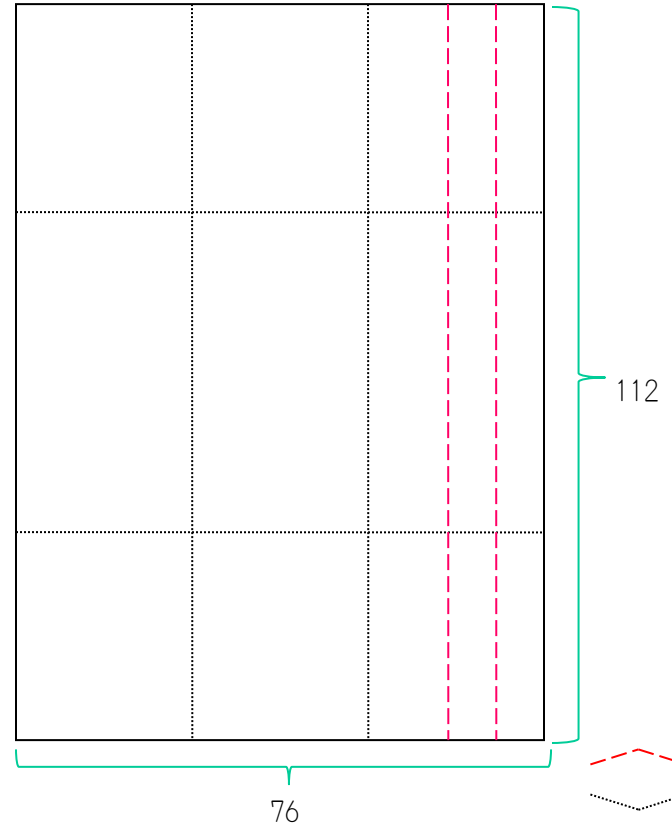
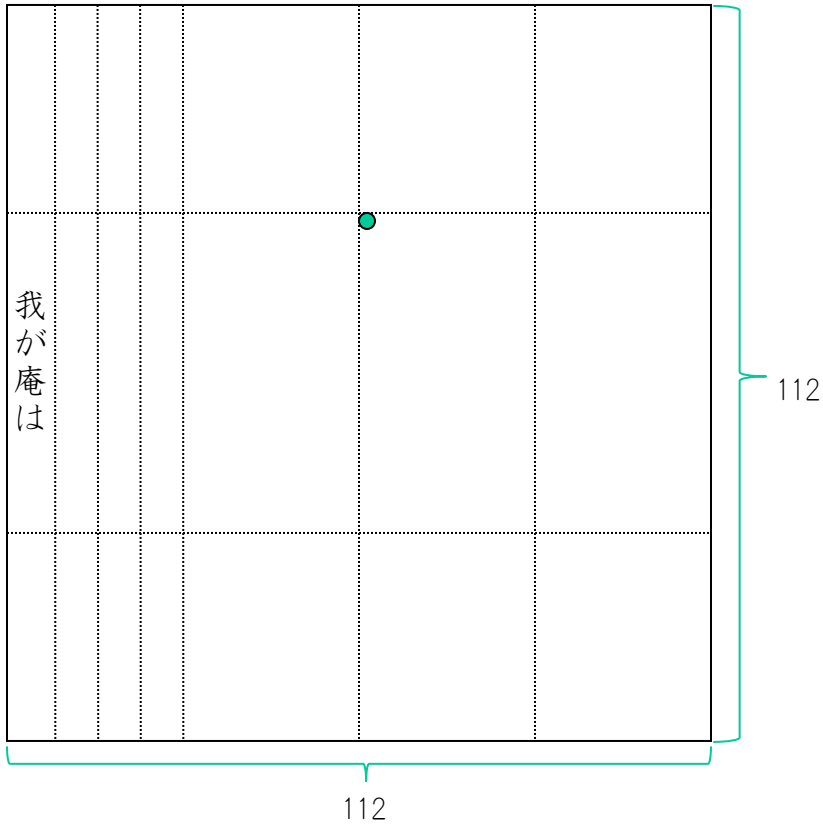

山折
谷折

宇治山香

参考

『御家流香三十組包形』

試香包

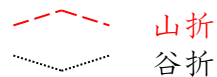
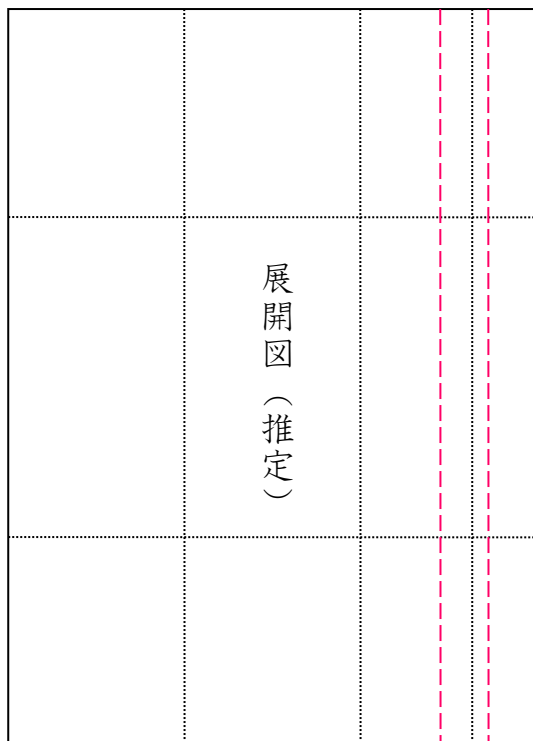

源平香

試香包

50

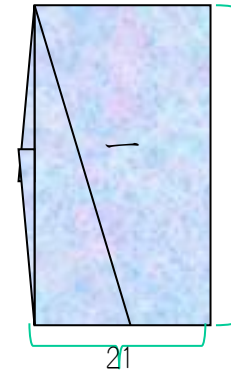

一、二、三
計三包

①

姿図を優先した場合の展開図
(右開き)

本香包

50

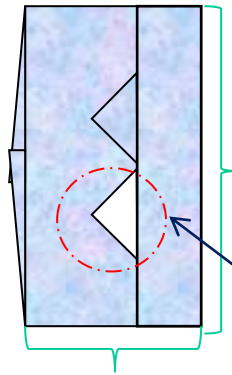

一、二、三 各三包
計十包

21

隠しを簡略化すれば、
この間の線は省略可

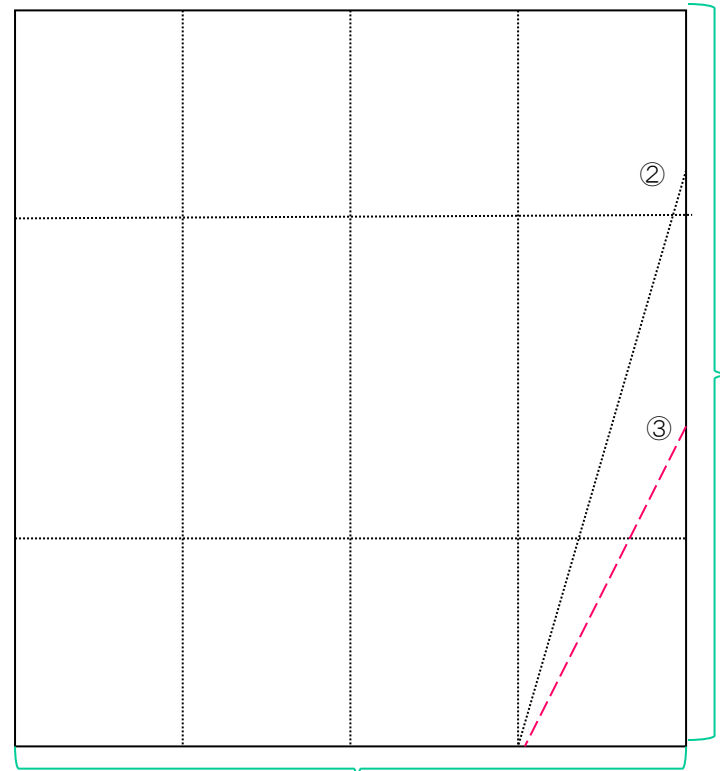

106

94



山折
谷折

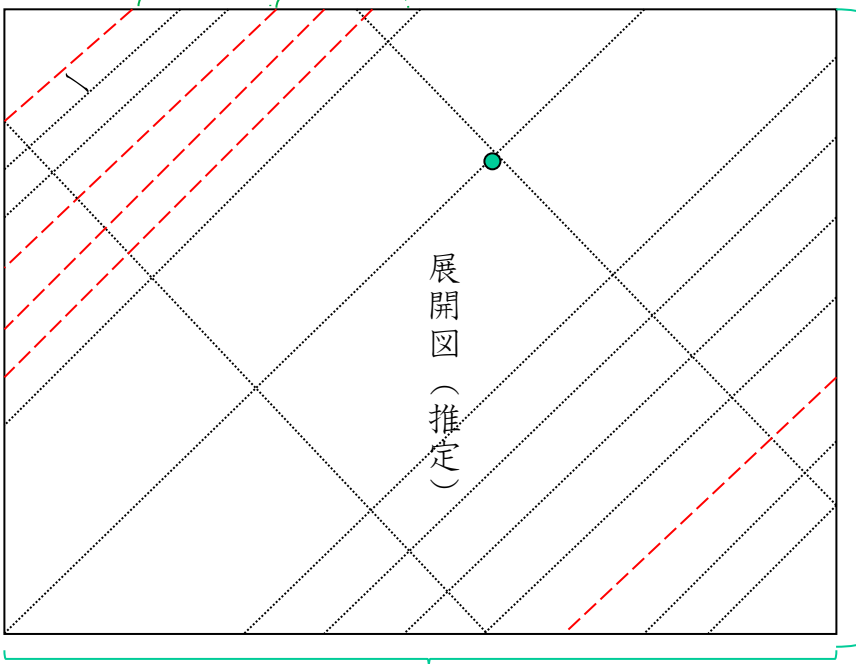

89

展開図 (推定)

118

源平香

展開図を優先した場合の姿図
(左開き)

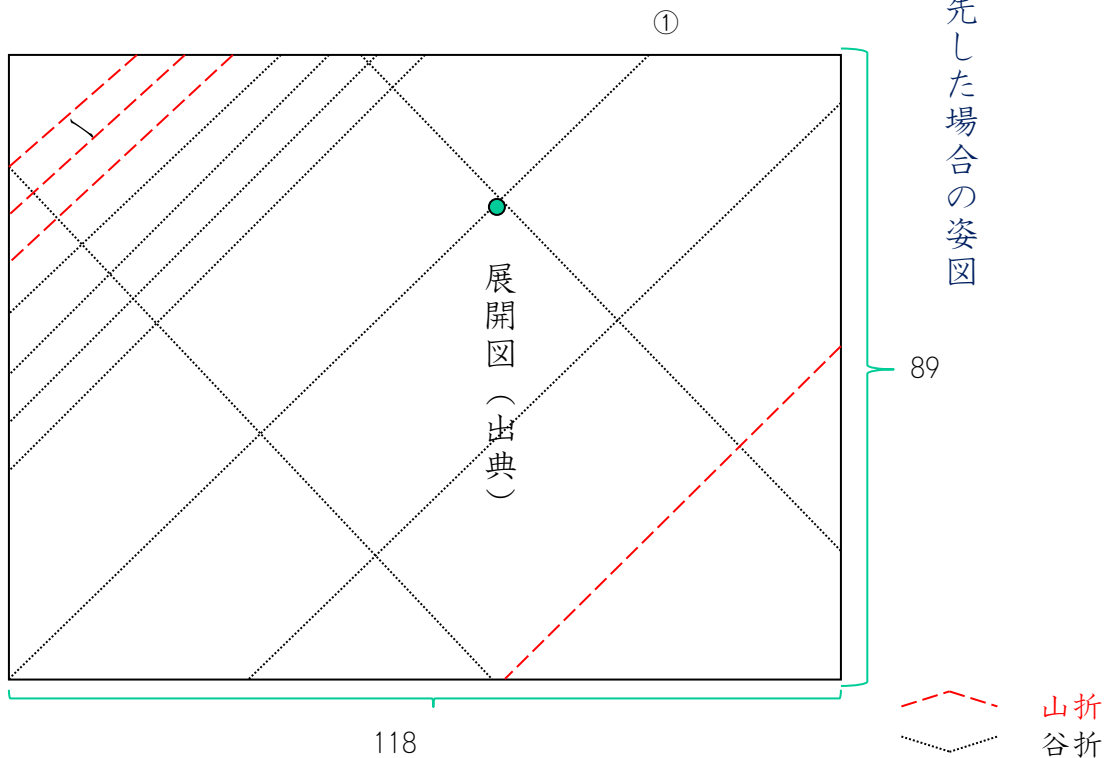
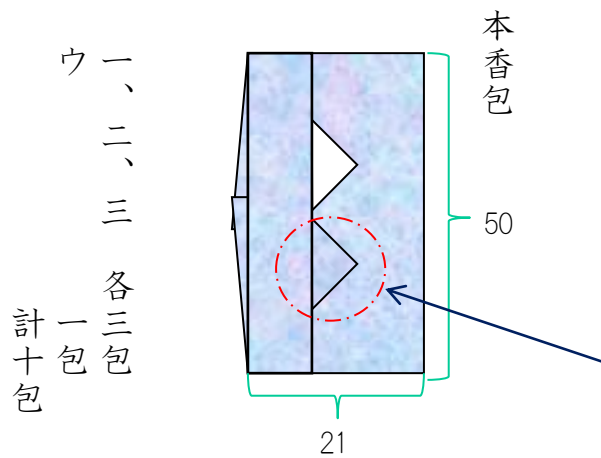

※ 姿図か展開図の左右が反対と思われる。

焚合十炷香

試香包

58

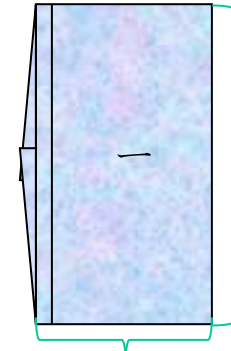

23

①

一、二、三
各一包
計三包

本香包

50

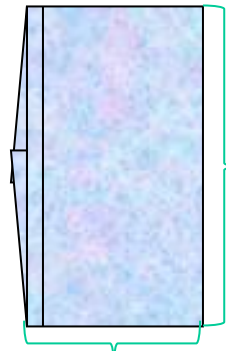

23

一、二、三
各三包
計十包

ウ

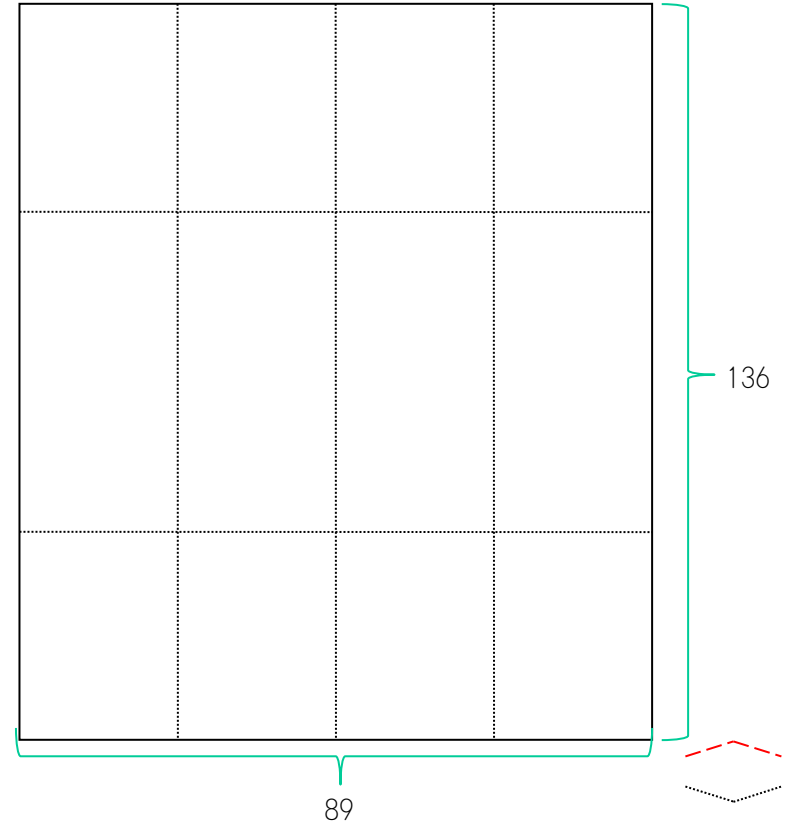
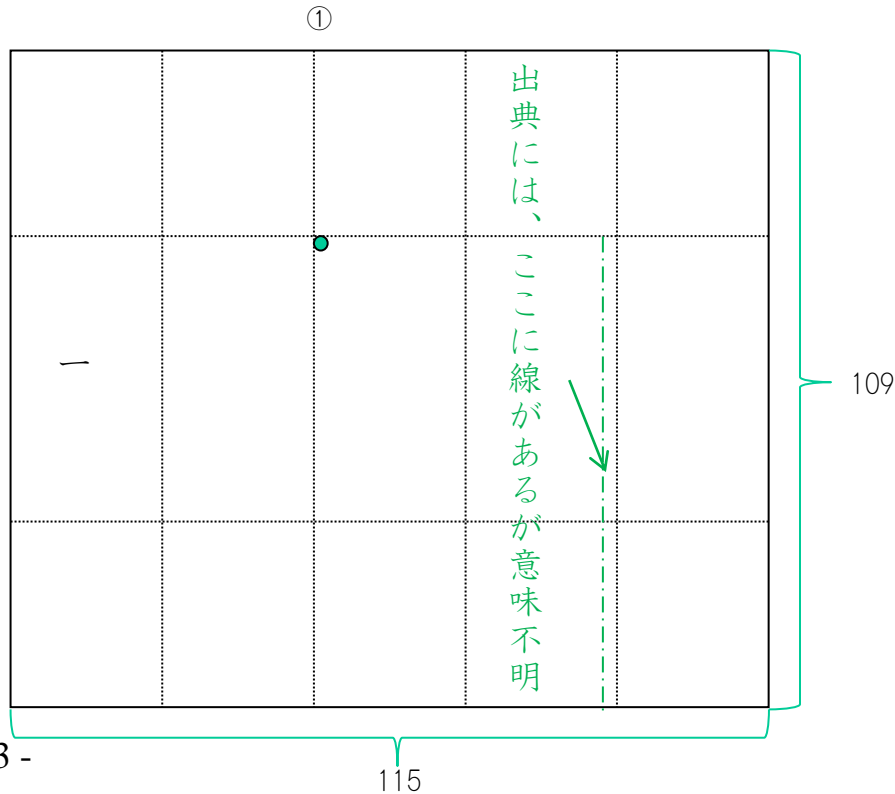

郭公香

本香包 (試香も同様)

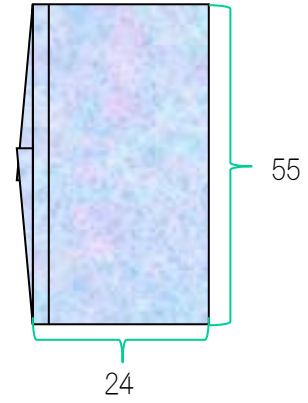

本香数人数次第

①

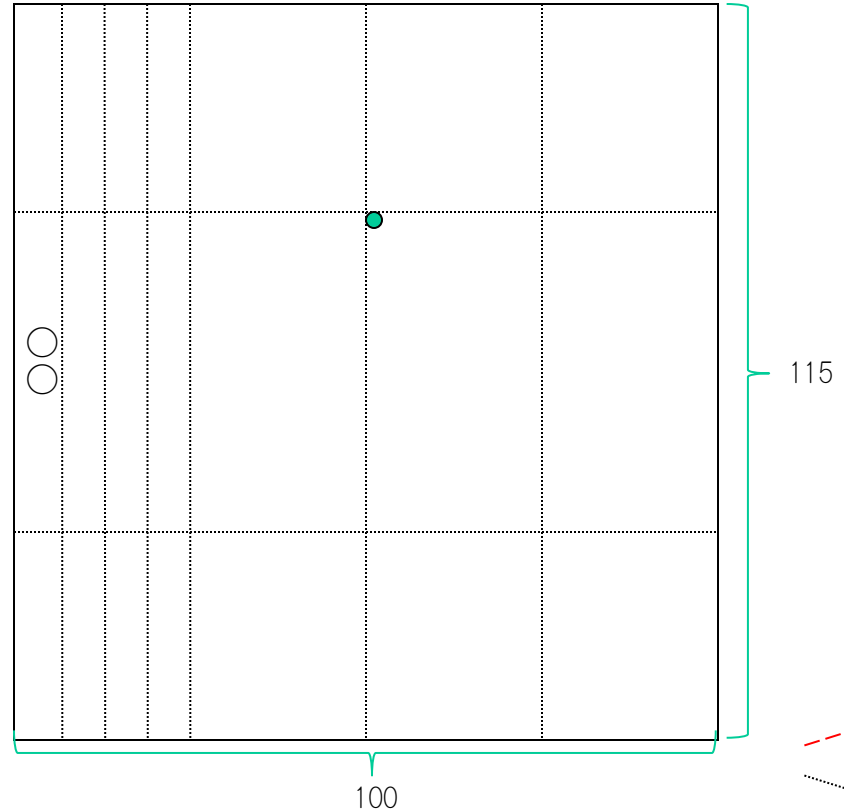

小草香

試香包

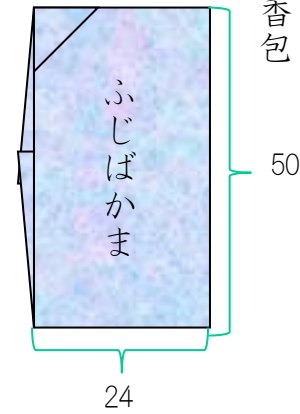

香数一定せず
 試香数は字数に応じて
 すみれ 三包
 かるかや 三包
 ふじばかま 五包
 ・ ・ 等となる

本香包

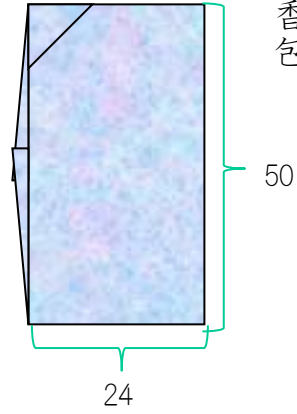

本香も選んだ草の名の
 字数によって、試香と
 同数作る

①

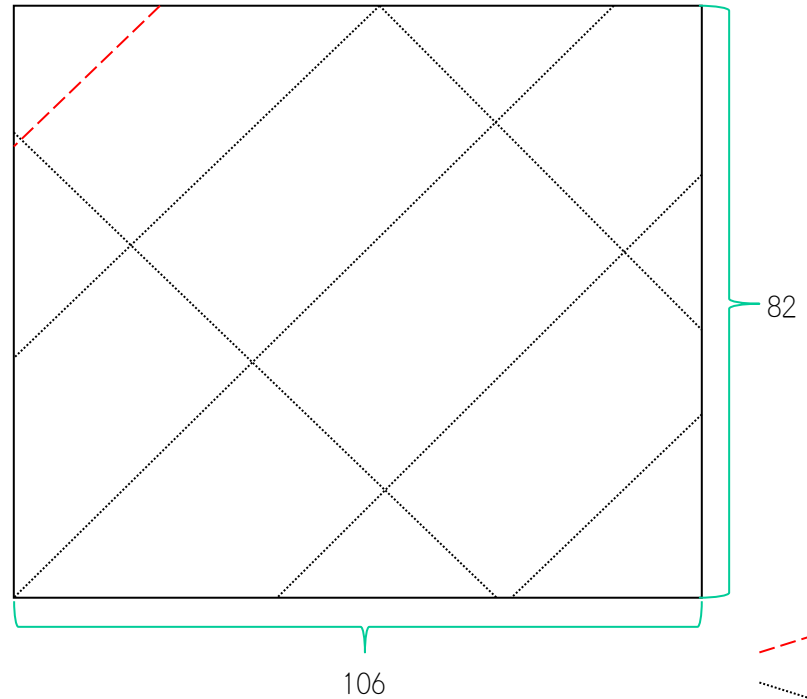

①

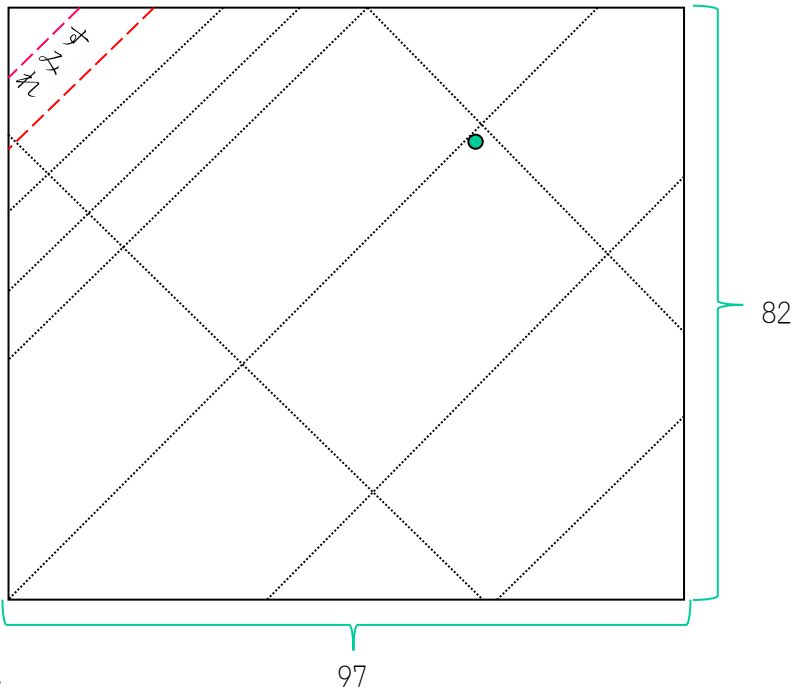

山折
 谷折

小草香

参考

『御家流香三十組包形』

試香包



※ 系図香に同じ

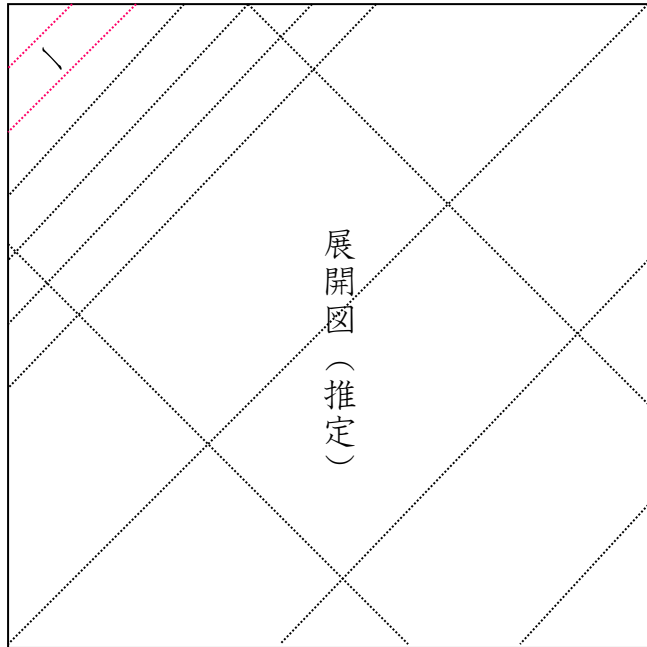

山折
谷折

中
十
組

名所香

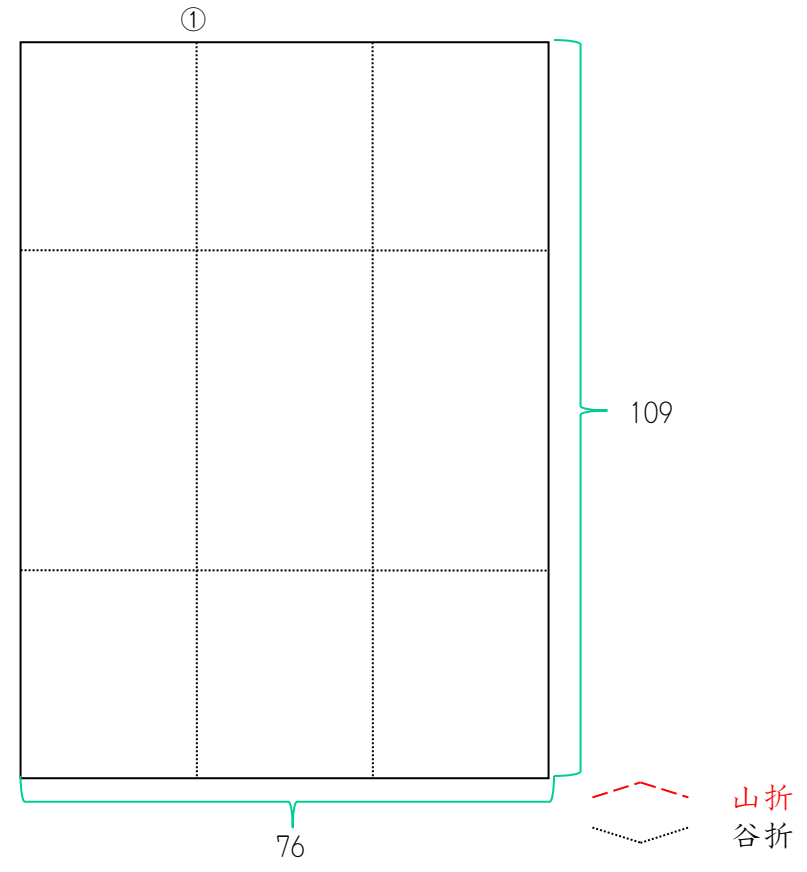
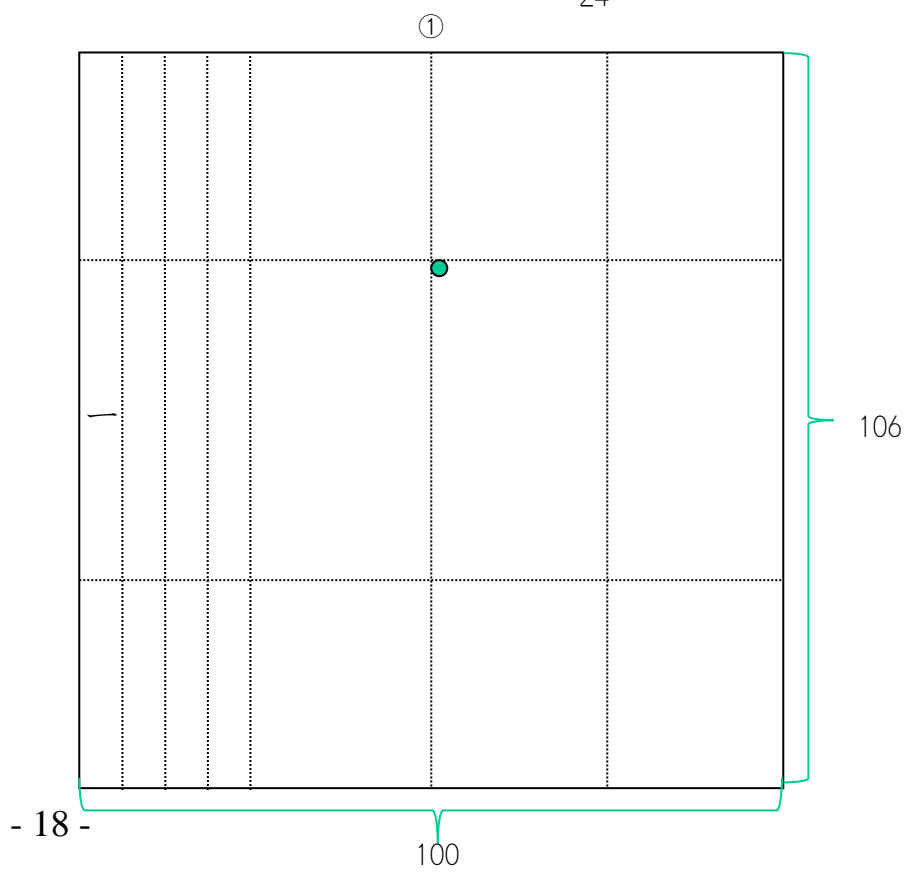
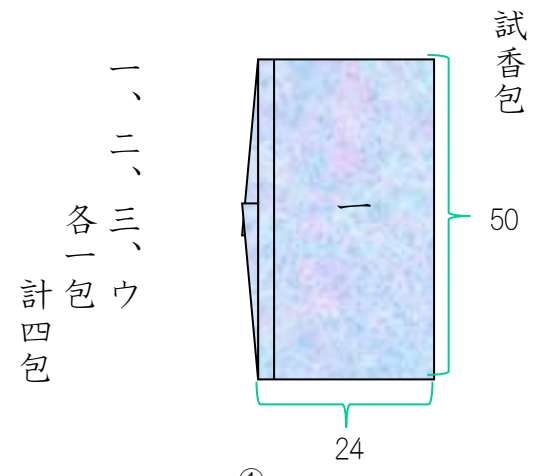
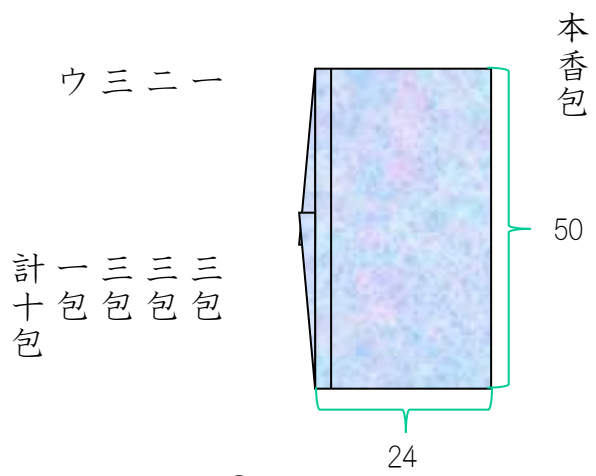

源氏香

姿図を優先した場合の展開図

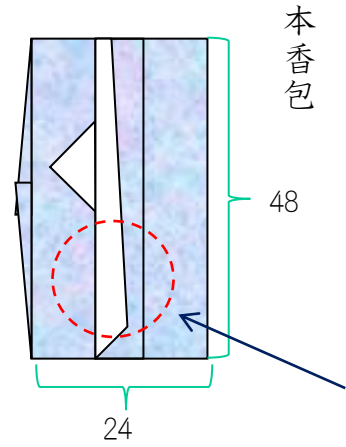

本香包

48

24

一、二、三、四、五
各五包
計二十五包

試香なし

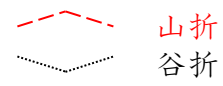
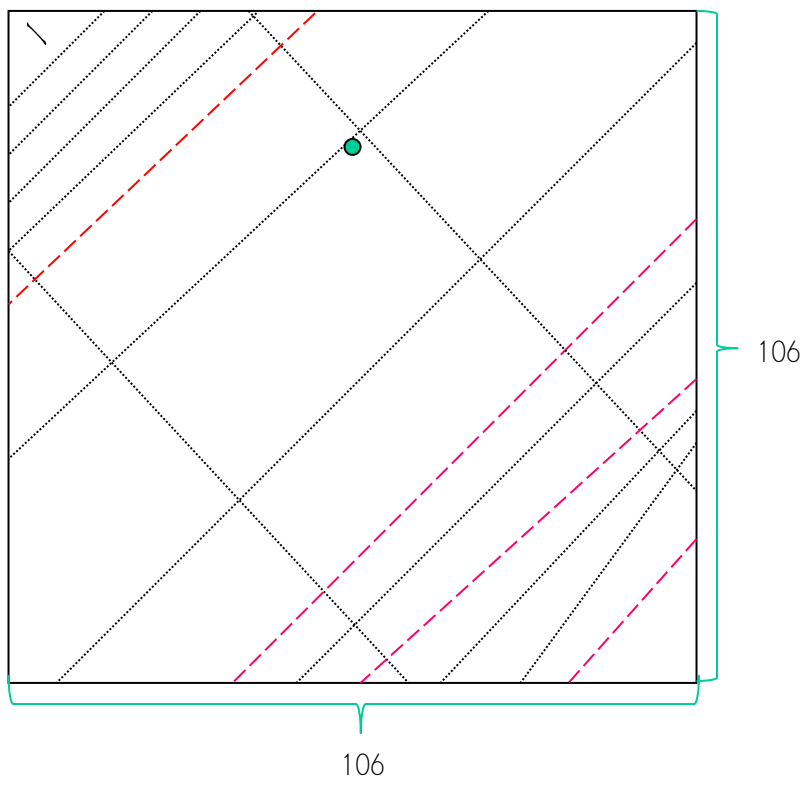

※ 出典のままでは、斜線がないので、姿図のように折り上がらない。

源氏香

参考

『御家流香三十組包形』

本香包（試香も同じ）

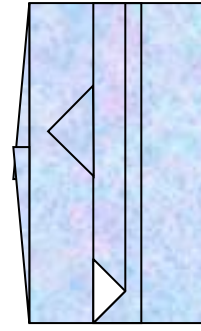

参考

別書説

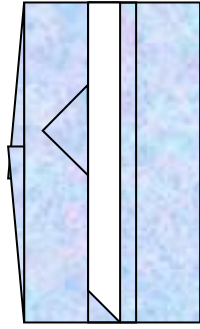

①

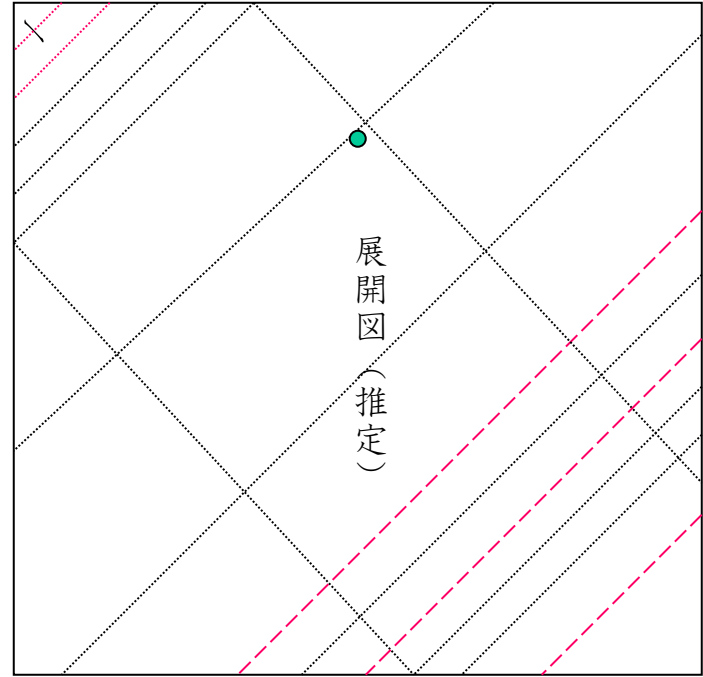

展開図
(推定)



山折
谷折

①

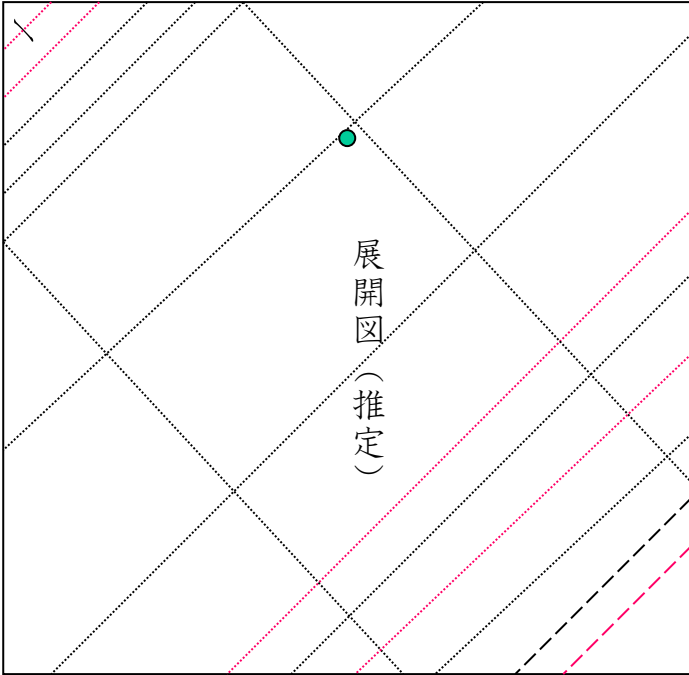

展開図
(推定)

三炷香

本香包

50

24

一、二、三
各一包
計三包

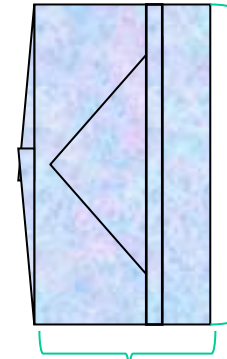

参考

『御家流香三十組包形』

本香包（試香も同じ）

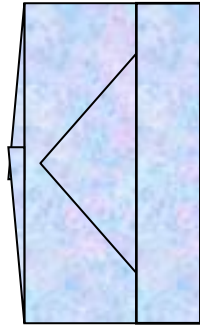

※ 競馬香に同じ

①

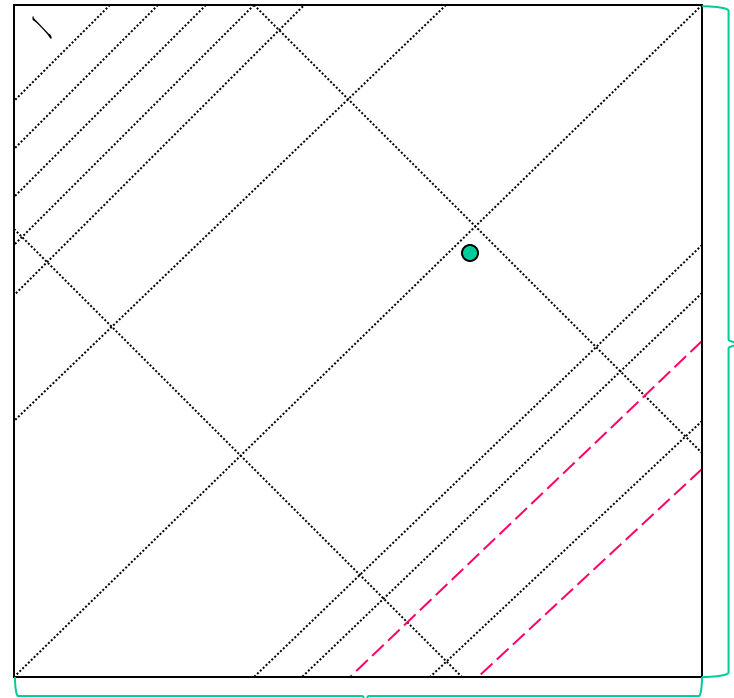

106

106

山折
谷折

①

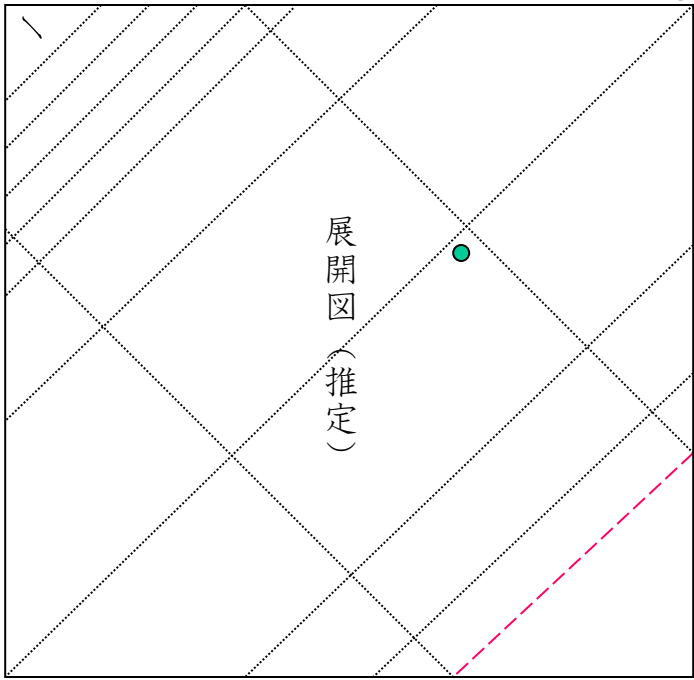

展開図
(推定)

競馬香

試香包

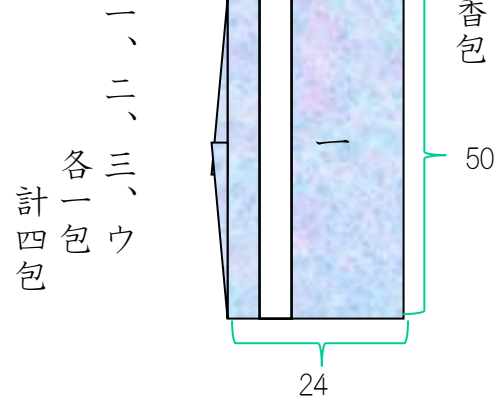

本香包

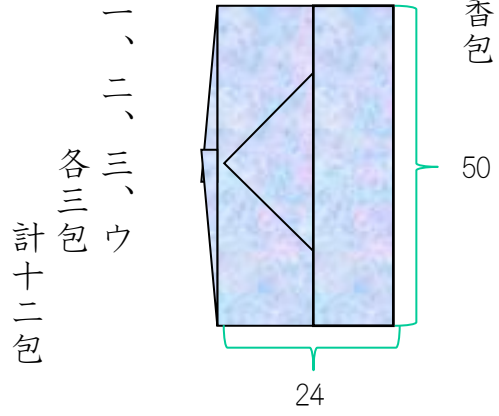

①

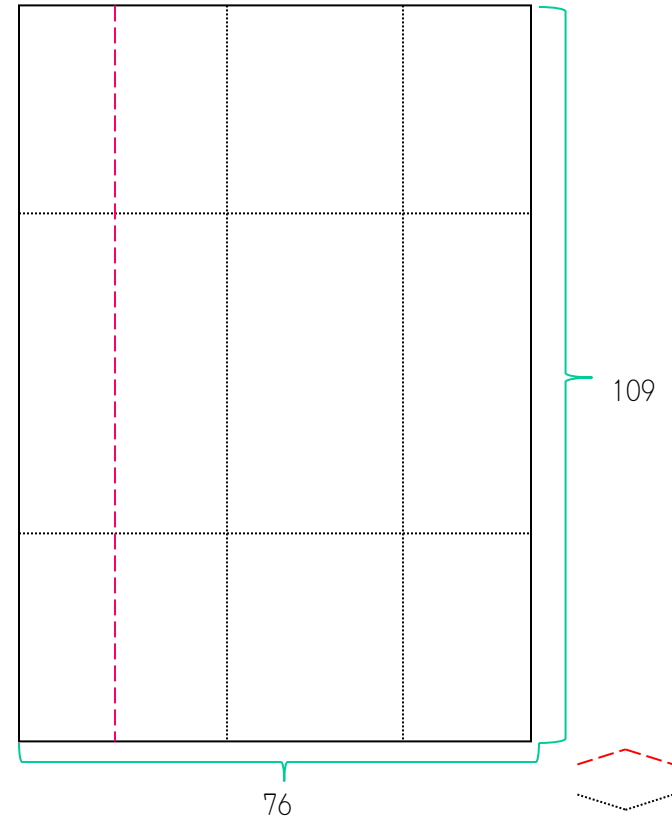

①

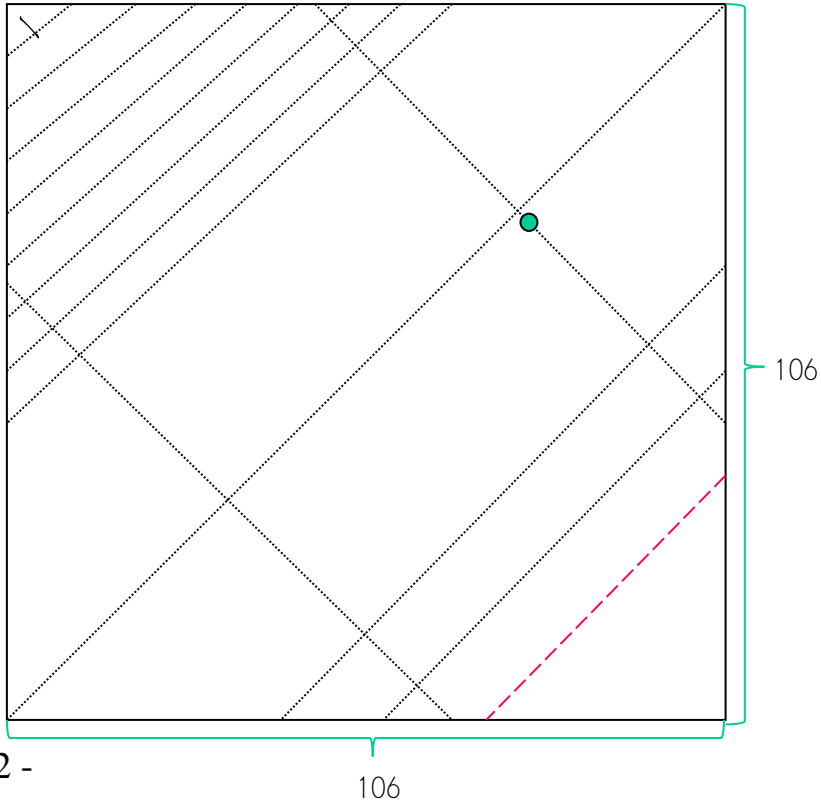

矢數香

試香包

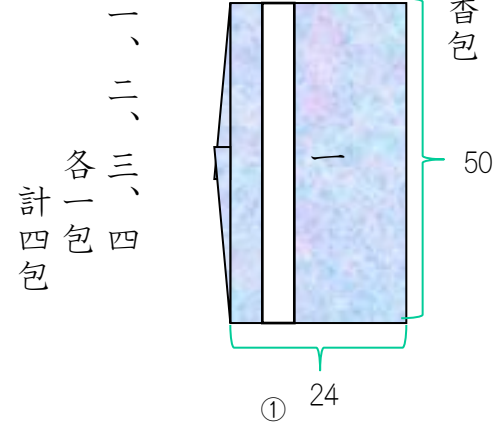

本香包

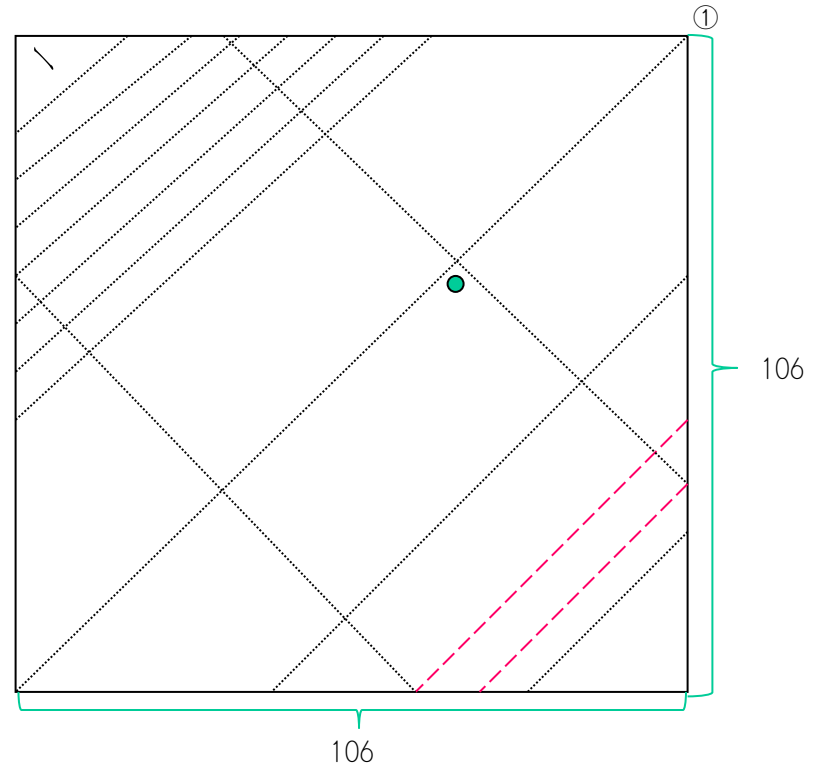
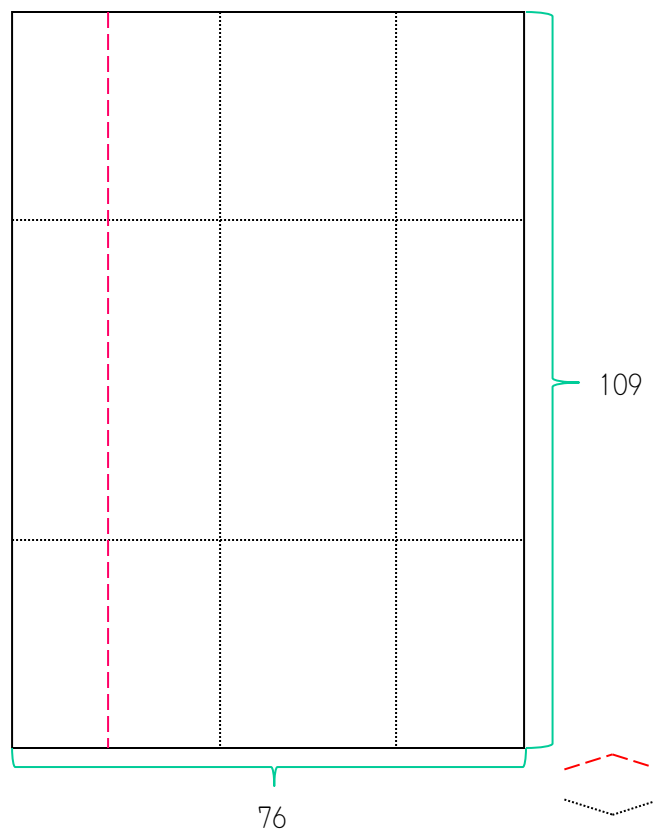
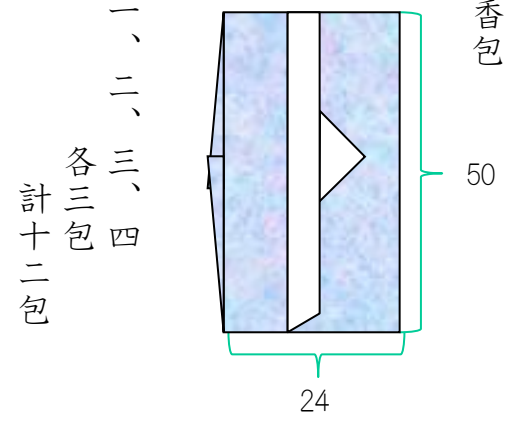

矢數香

参考

『御家流香三十組包形』

本香包

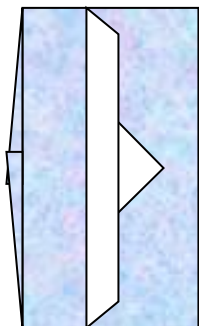

①

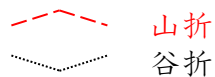
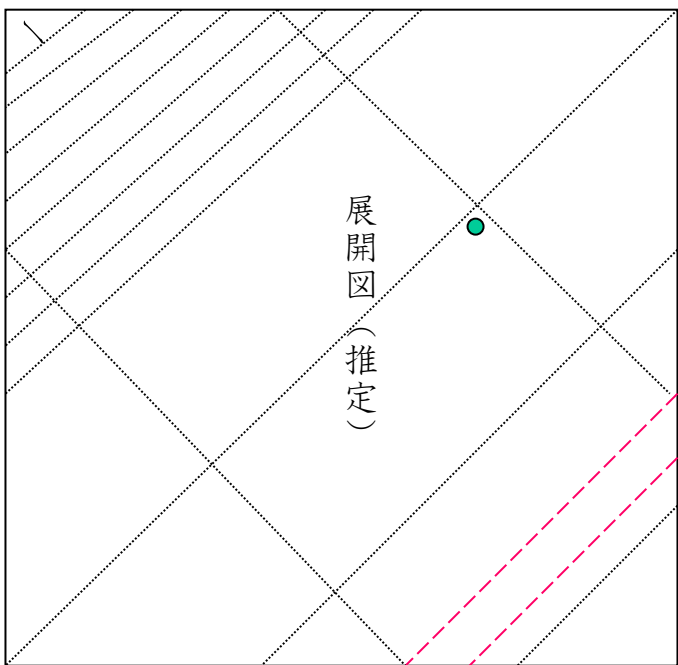

山折
谷折

草木香

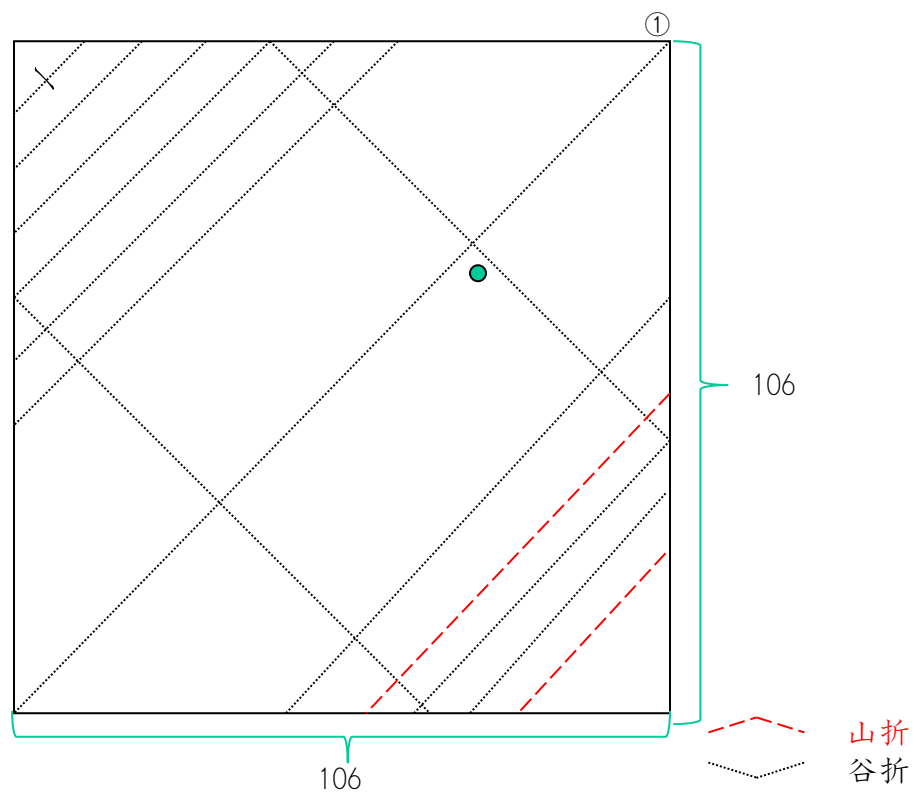
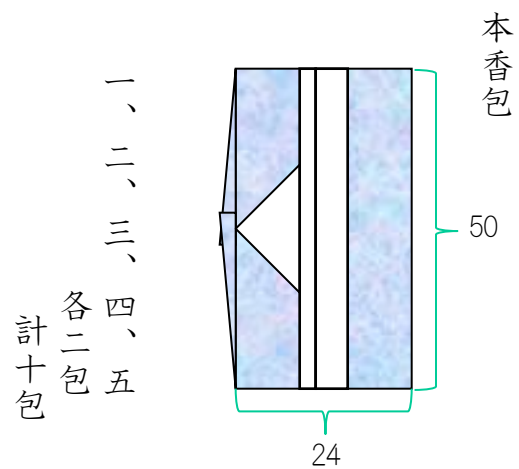

草木香

参考

『御家流香三十組包形』

本香包

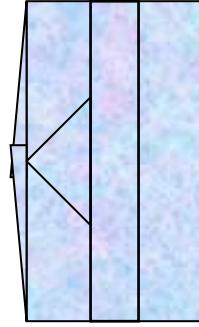

別書説

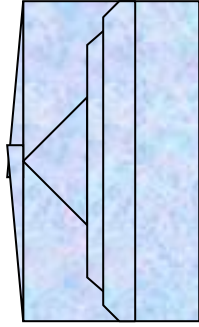

①

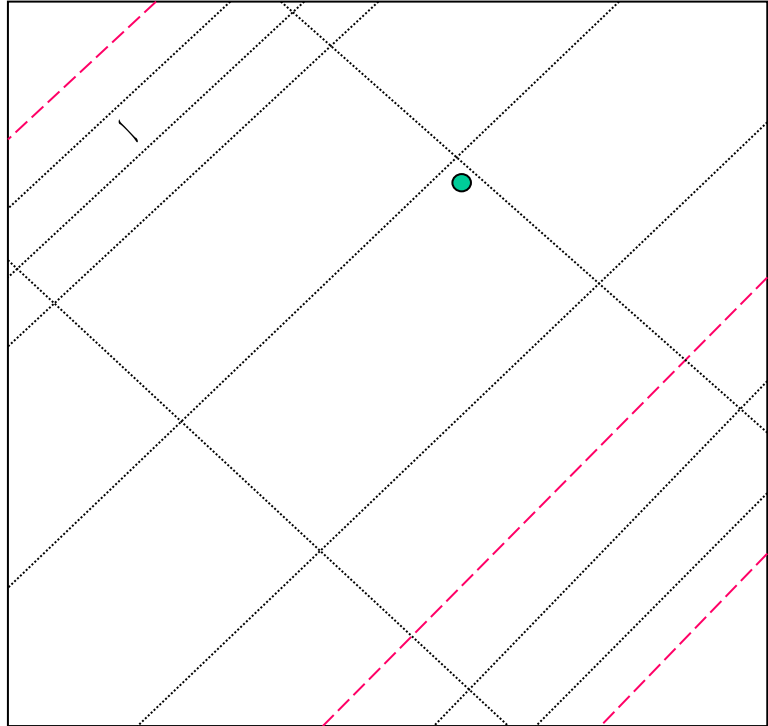

①

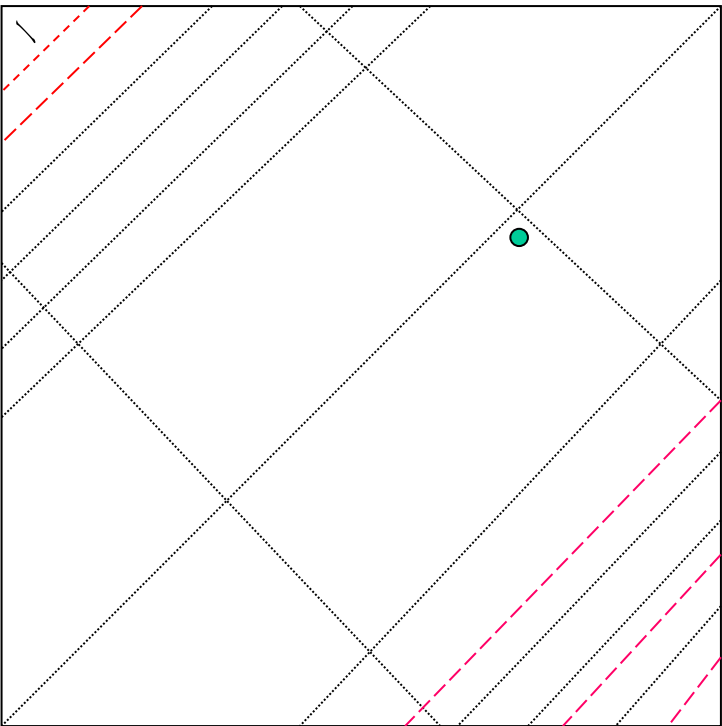

山折
谷折

舞樂香

試香包

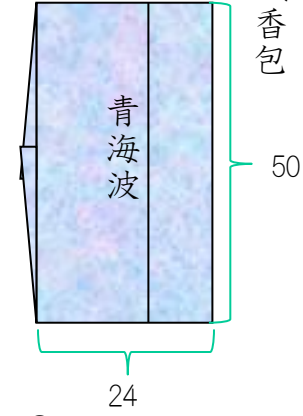

青海波、秋風樂、
柳花苑、春鶯囀
各一包
計四包

本香包

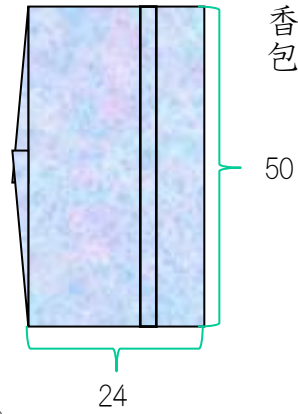

青海波、秋風樂、
柳花苑、春鶯囀
各二包
源氏、朧月
各一包
計十包

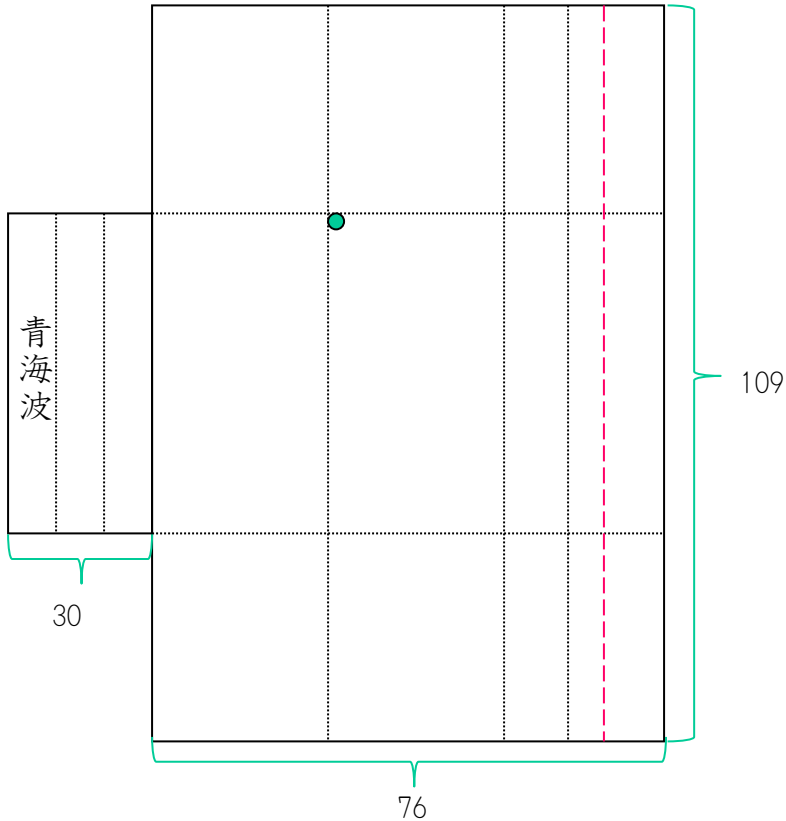
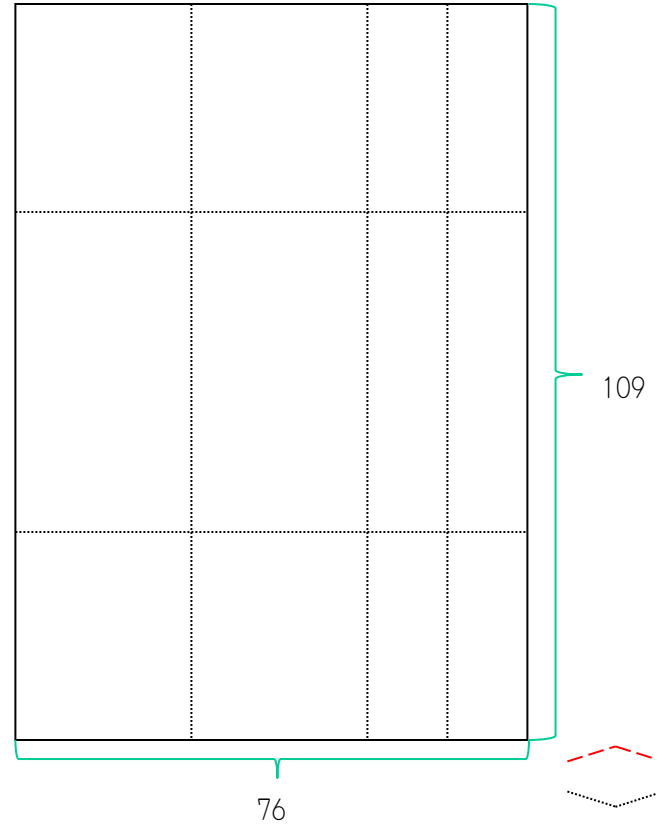

四町香

試香包

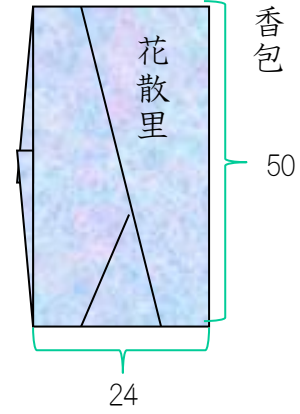

紫上、花散里、
女三宮、明石
各一包
計四包

本香包

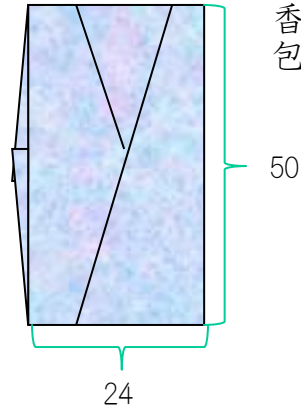

紫上、花散里、
女三宮、明石
各三包
源氏
一包
計十三包

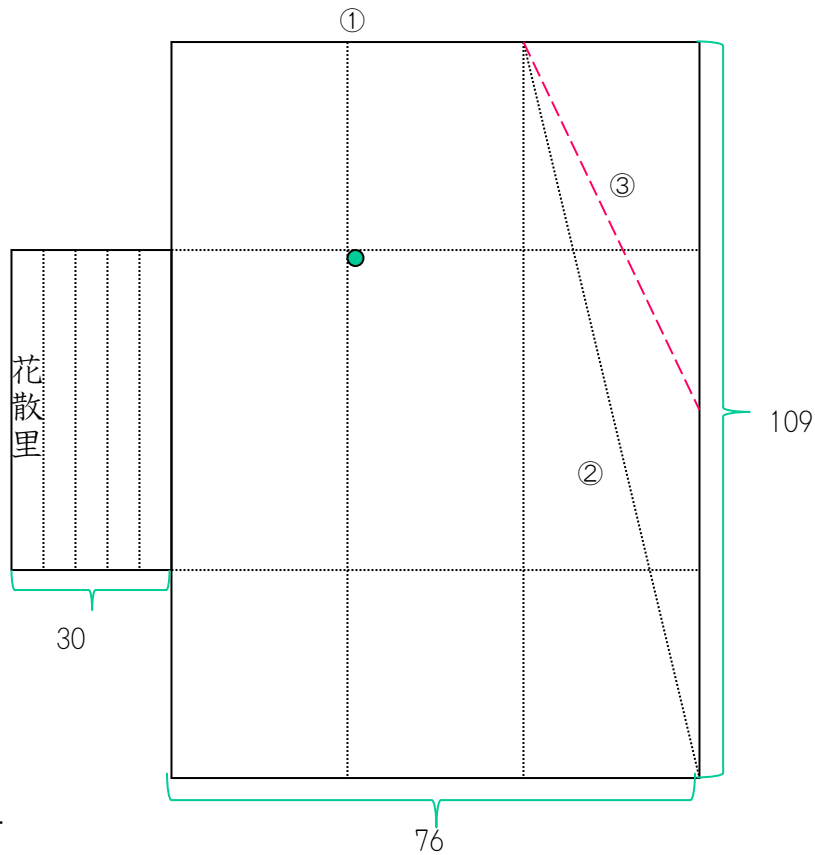

※ 出典の展開図では折り上がらない

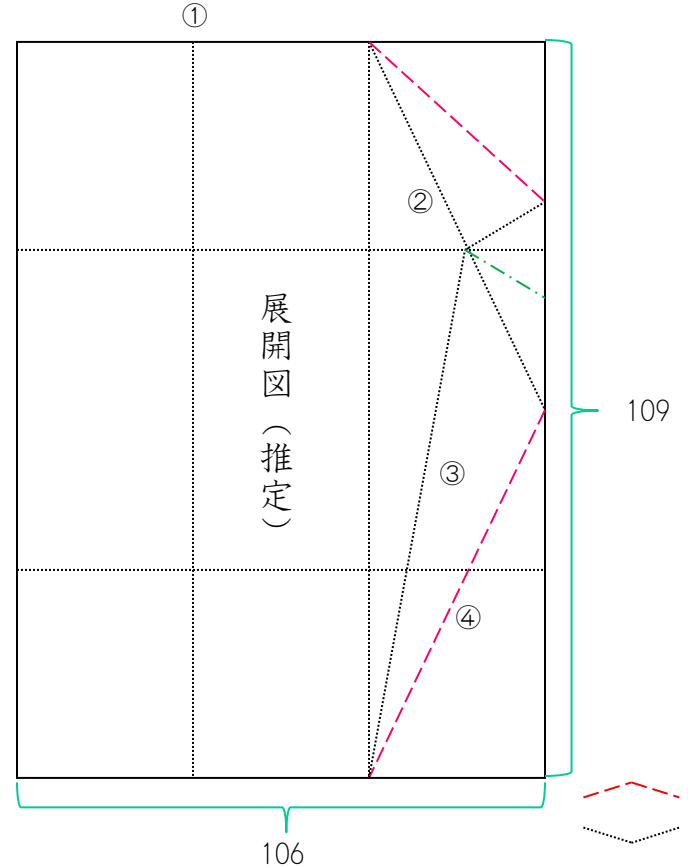

山折
谷折

四町香

参考

『御家流香三十組包形』

試香包

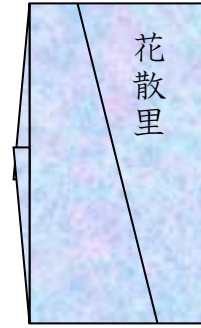

本香包

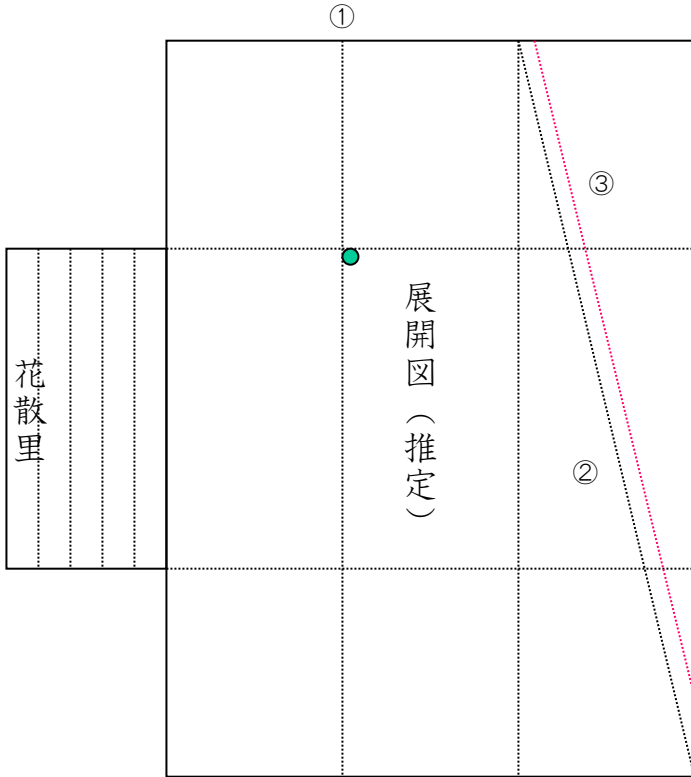
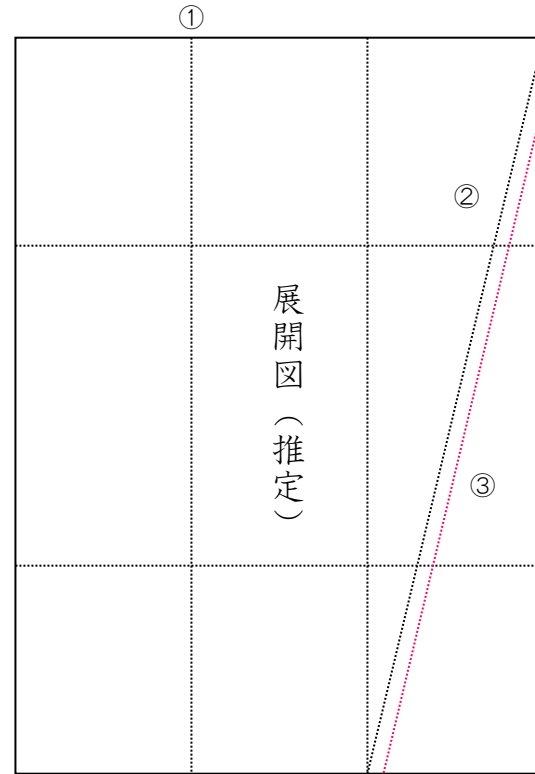
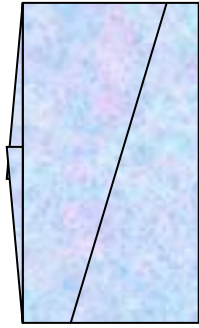

住吉香

試香包

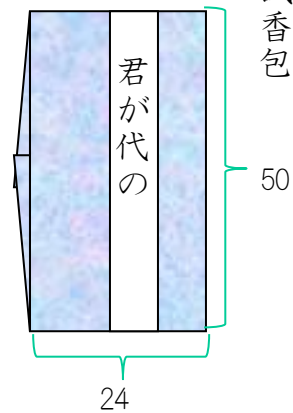

君が代の
久しかるべき
ためしには
兼てぞうゑし
各一包
計四包

本香包

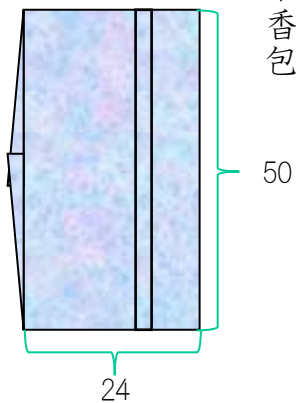

君が代の
久しかるべき
ためしには
兼てぞうゑし
住吉の松
各一包
計五包

①

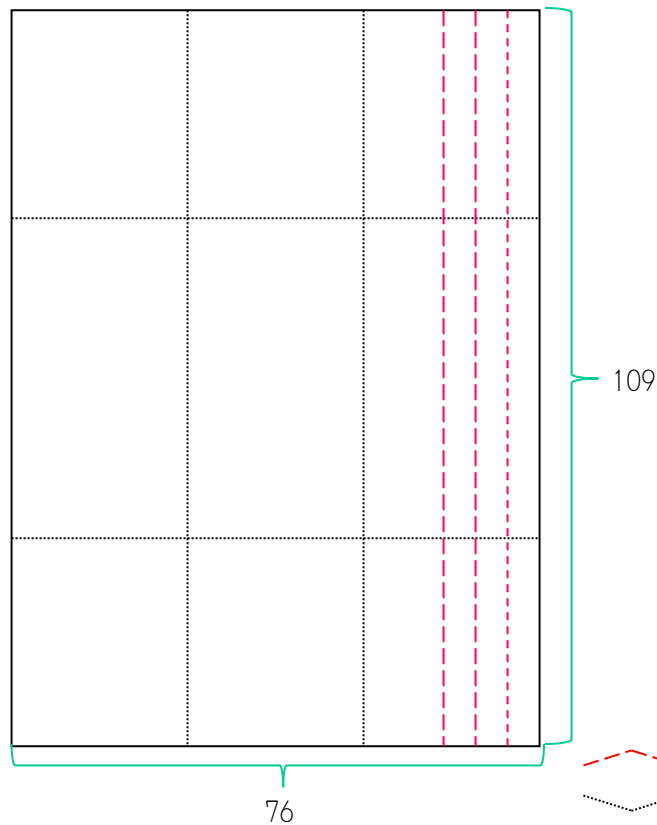

山折
谷折

①

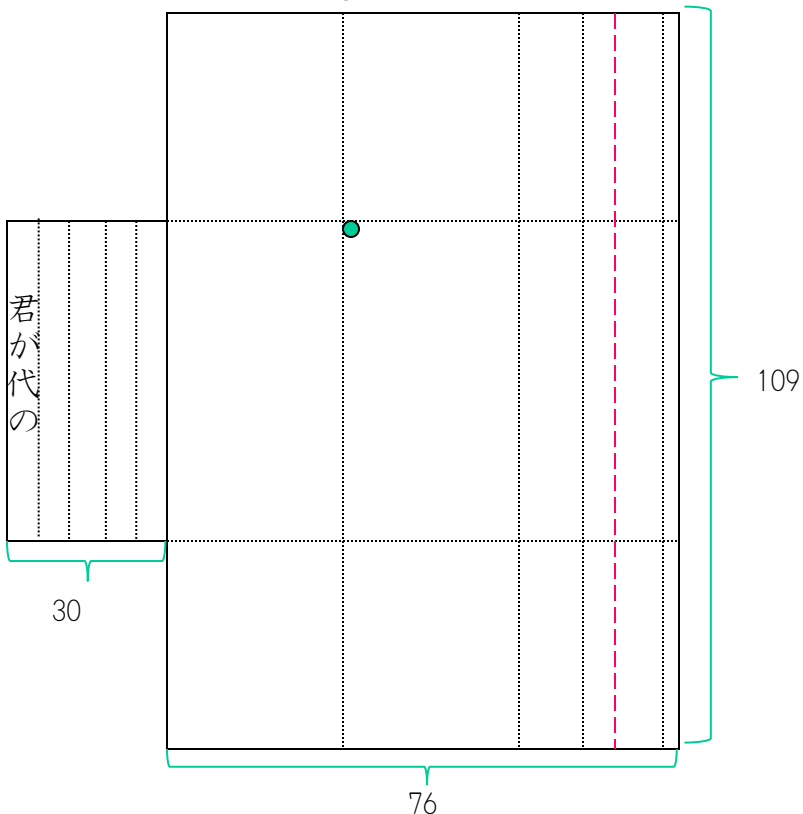

参考

『御家流香三十組包形』
による試香包は本香包と同じ

煙争香

試香包

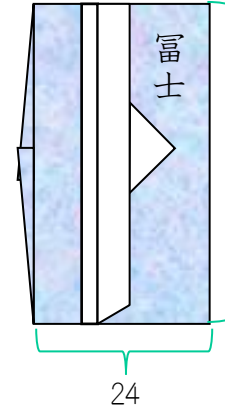

富士、浅間
各一包
計二包

本香包

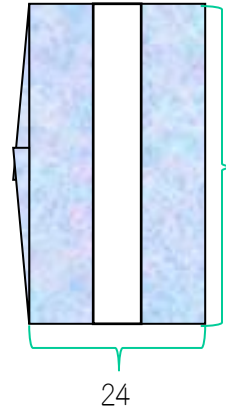

本香十包とあるが
委細不明

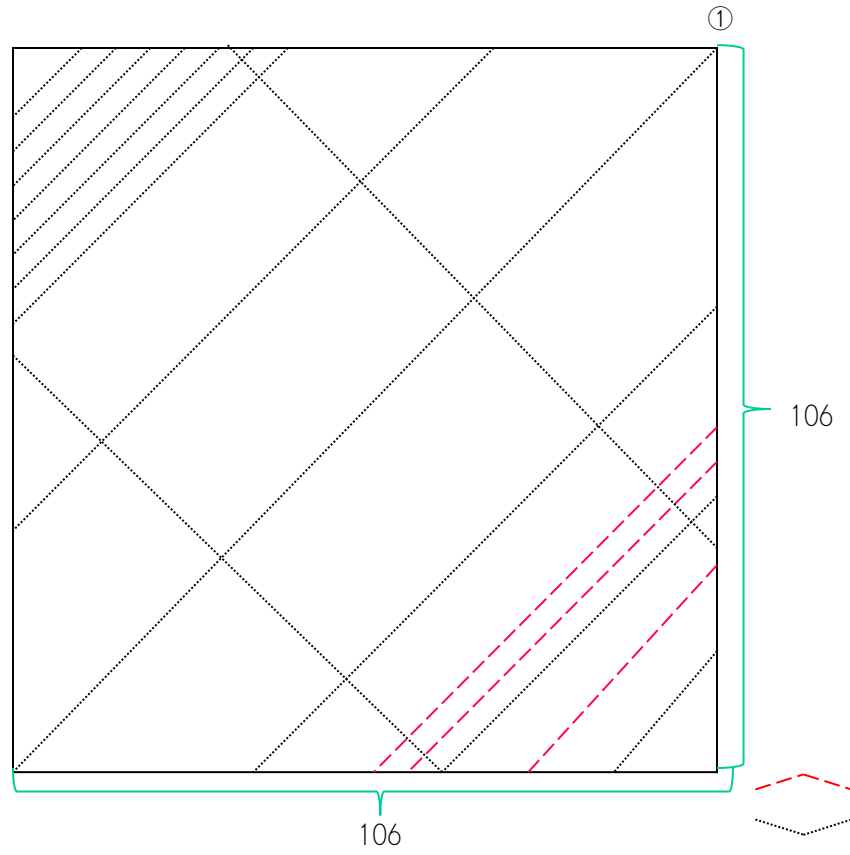
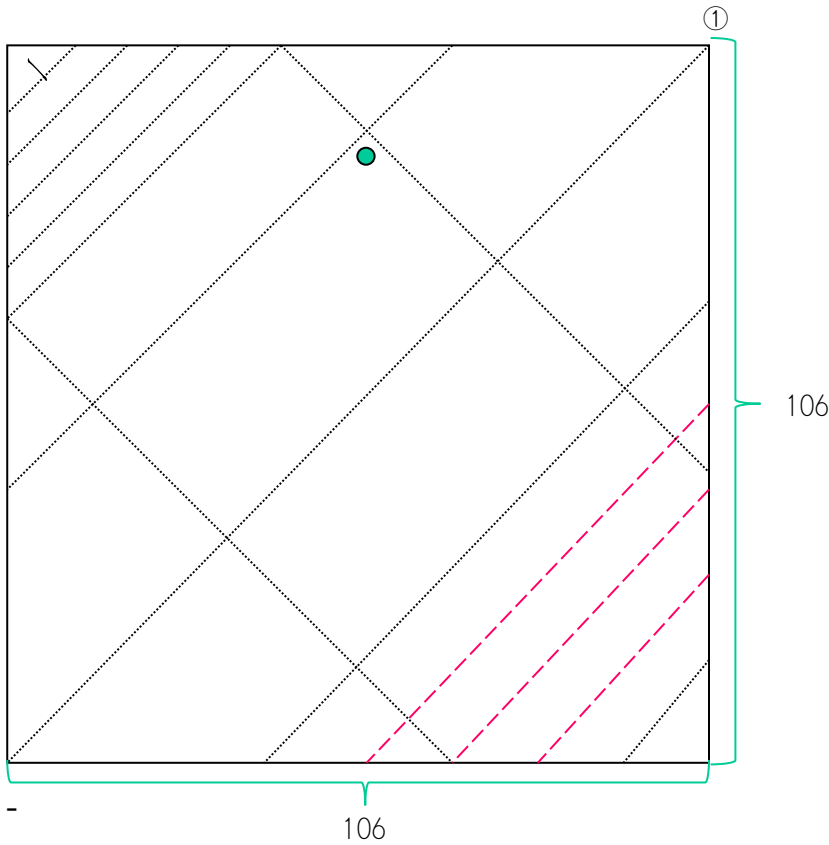

山折
谷折

煙争香

参考

『御家流香三十組包形』

試香包（寸法書に同じ）

富士、浅間、

煙、けぶり

各一包

計四包

本香包

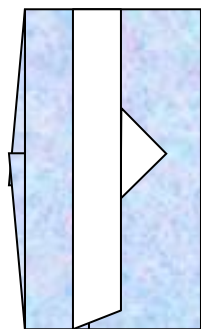

富士、浅間

各三包

煙、けぶり

各二包

計十包

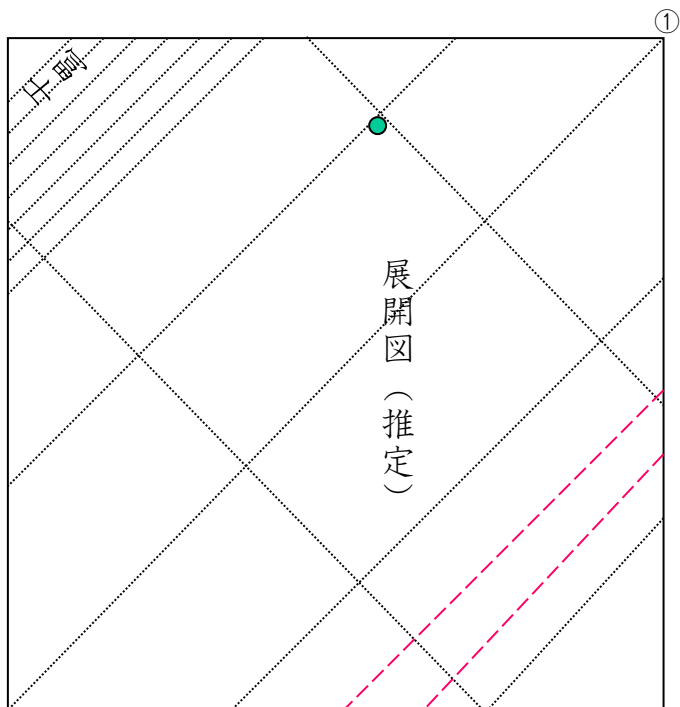

新十組

花軍香

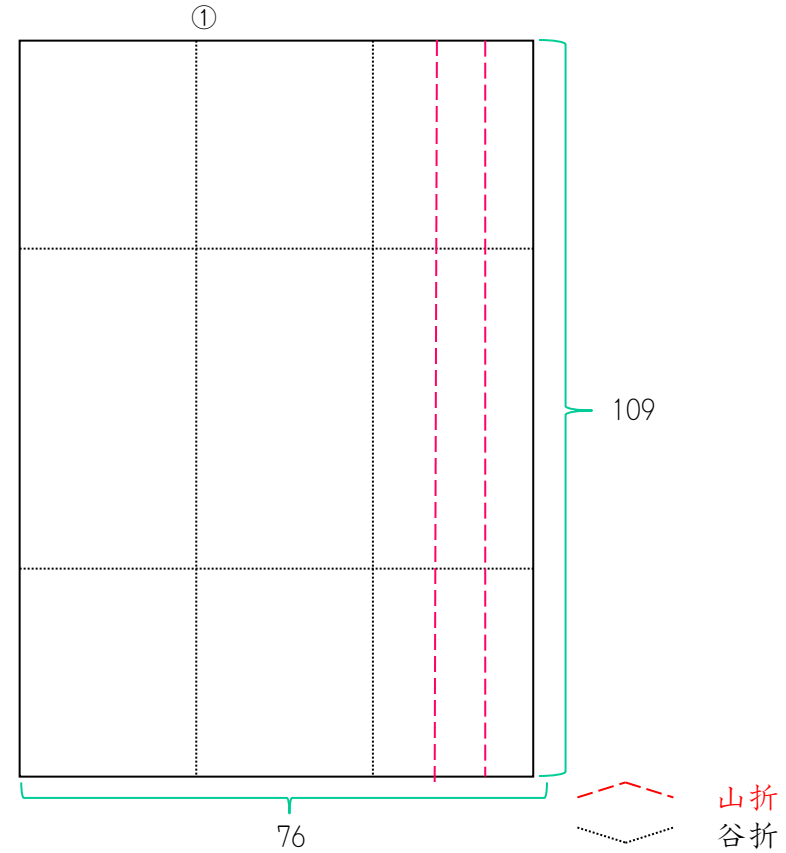
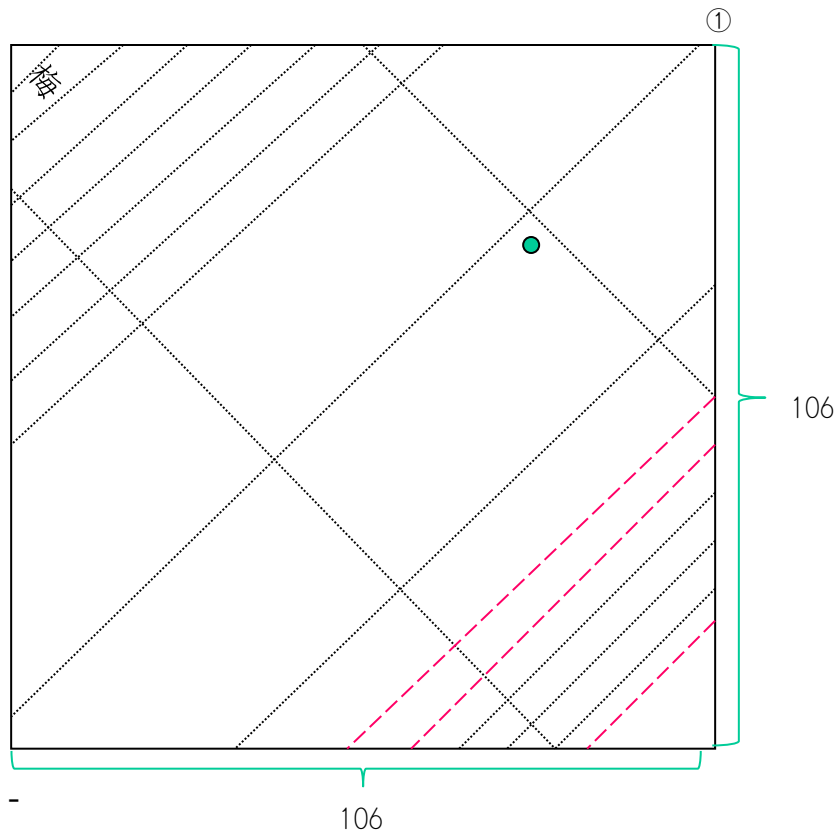
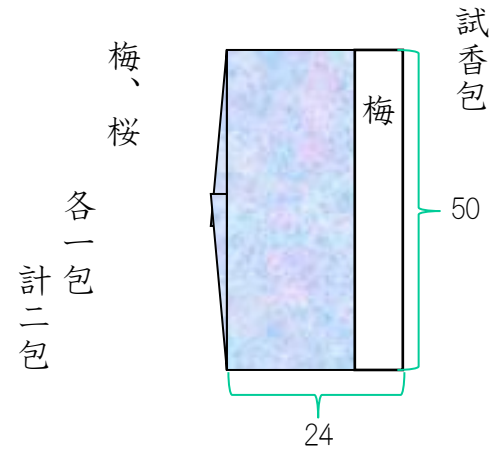
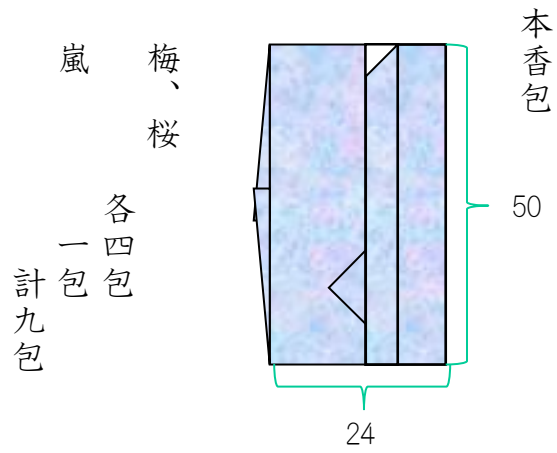

花軍香

参考

『御家流香三十組包形』

本香包

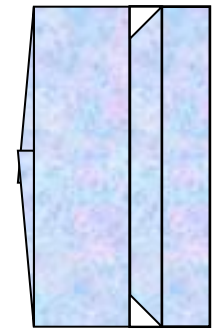

梅、桜 各四包
山下風 一包

計九包

別書説

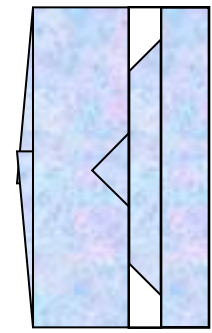

①

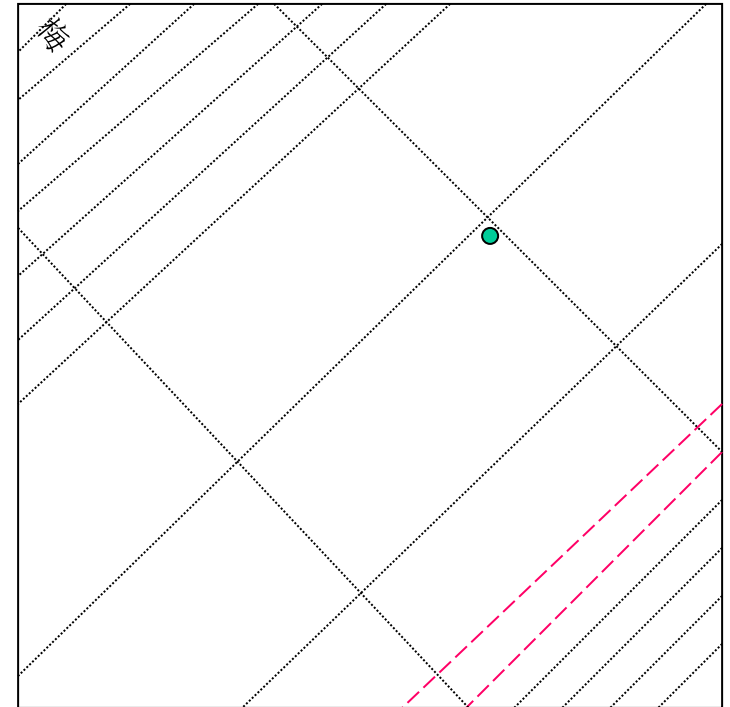

①

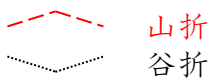
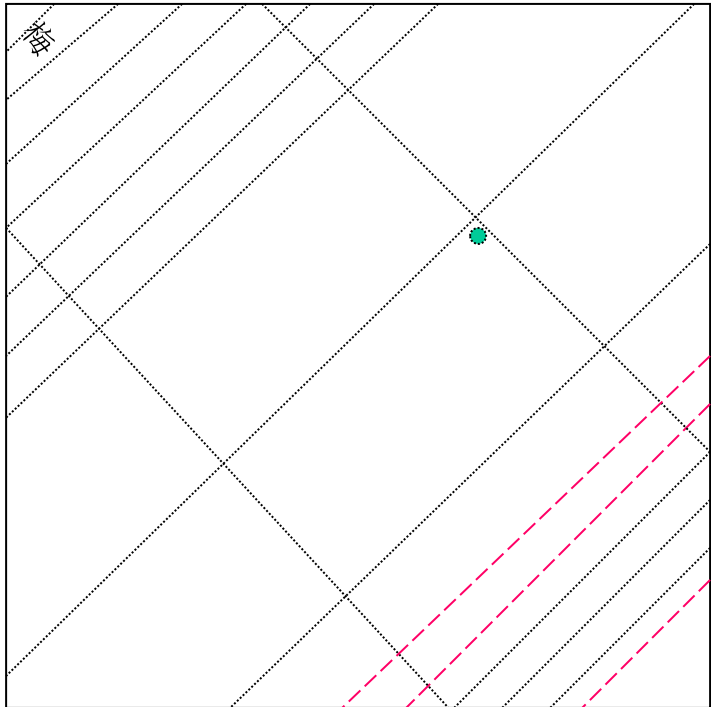

古今香

本香包

50

24

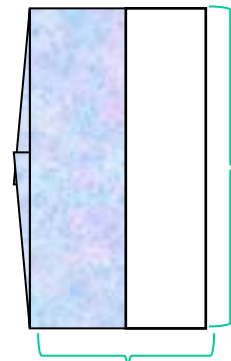

鶯、蛙
各四包
歌 二包
計十包

参考

『御家流香三十組包形』

試香包

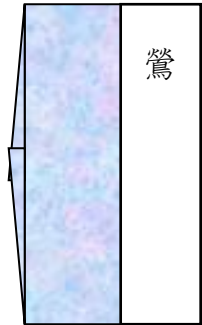

鶯、蛙
各一包
計二包

①

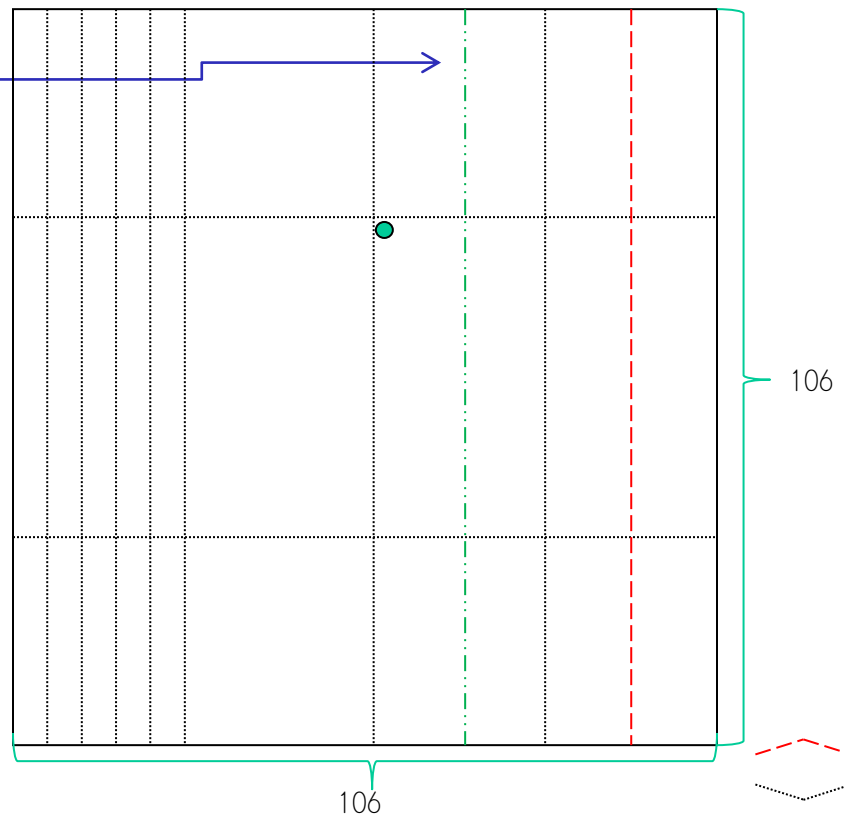

出典にはこの線の記載があるが割愛

※ 『御家流香三十組包形』の
試香包の折形・寸法は、
以下同じ

呉越香

本香包

50

24

ウ 一、二、三 各三包
一包
計十包

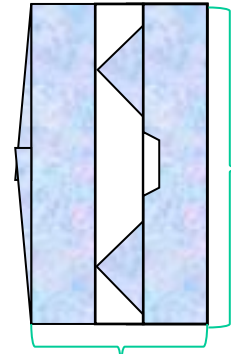

参考

『御家流香三十組包形』

試香包

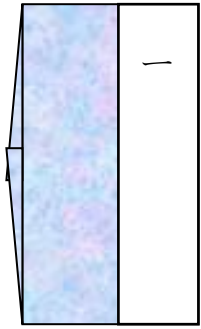

一、二、三
各一包
計三包

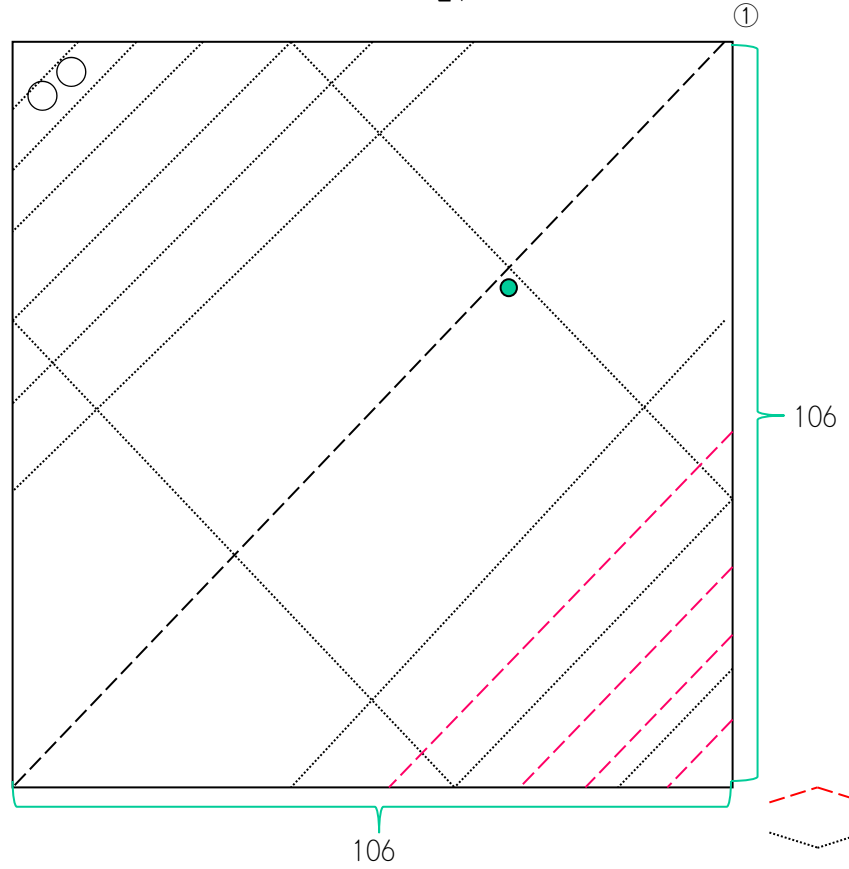

山折
谷折

三夕香

本香包

50

24

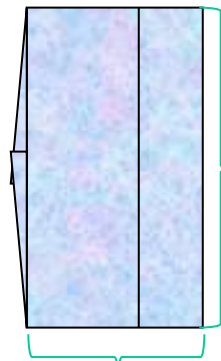

榎立山、鴨立沢、
浦の苦屋
各一包
計三包

参考

『御家流香三十組包形』

本香包

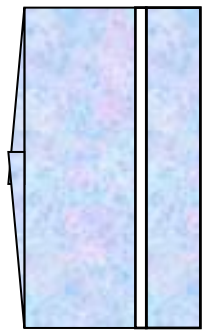

①

109



山折
谷折

106

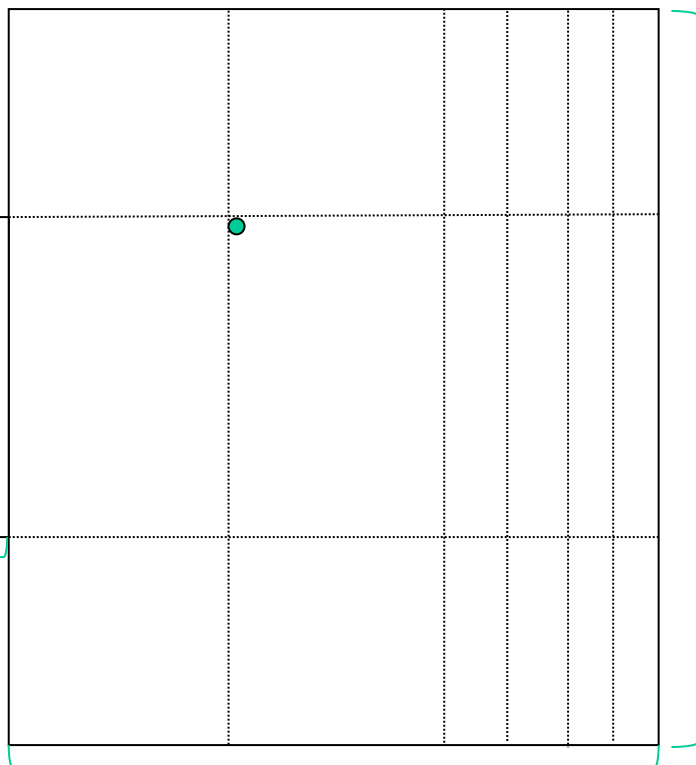

榎立山

30

試香包

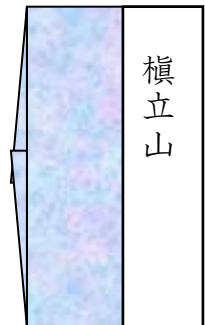

榎立山、鴨立沢
各一包
計二包

蹴鞠香

本香包

50

24

①

ウ 一、二、三 各三包
計十包

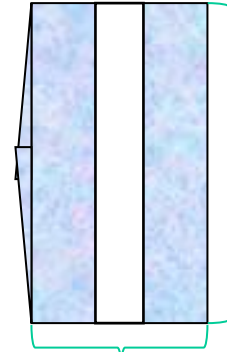

参考

『御家流香三十組包形』

本香包

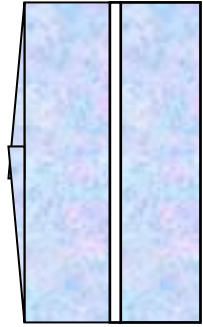

試香包

一、二、三 各一包
計三包

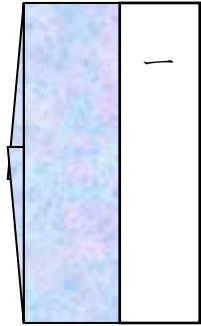

106

106



山折
谷折

鶯香

本香包

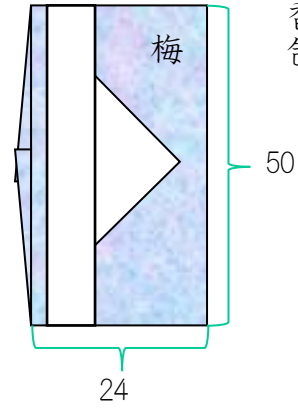

鶯
計十包

松、竹、梅
各三包
一包

参考

『御家流香三十組包形』

試香包

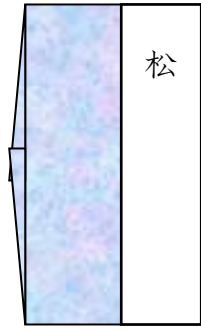

松、竹、梅
各一包
計三包

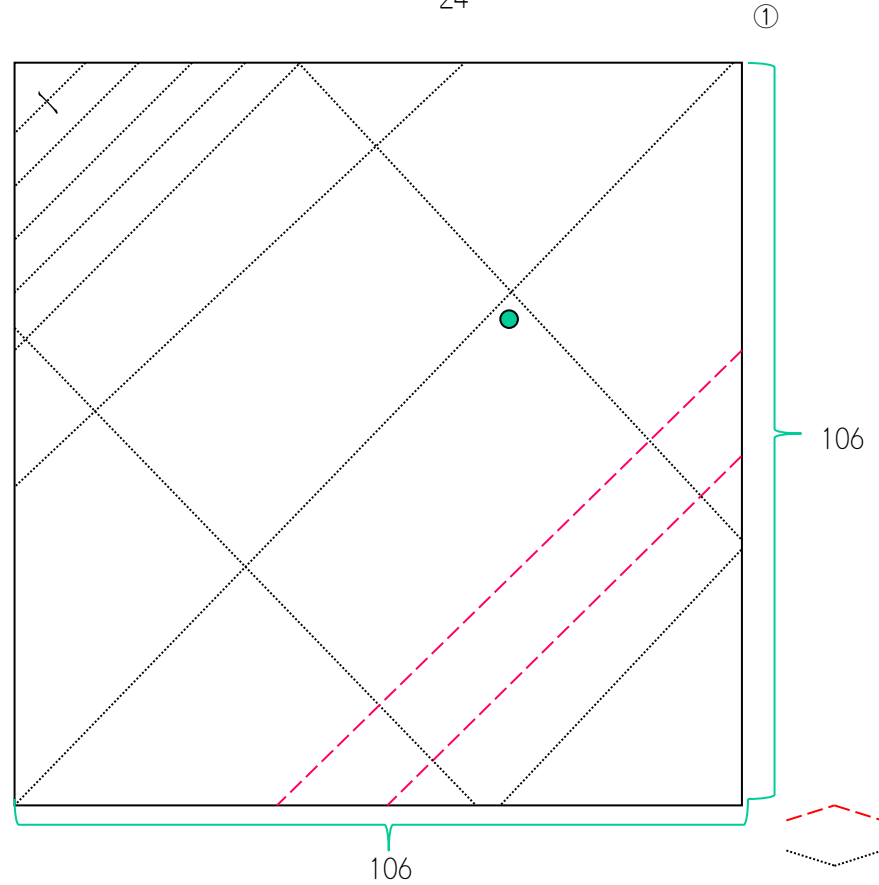

山折
谷折

六儀香

本香包（試香も同じ）

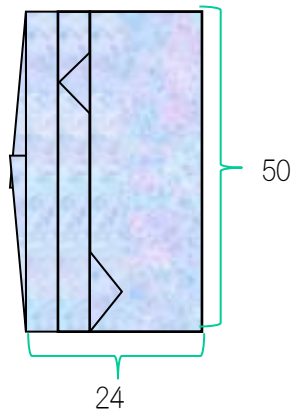

一、二、三、四
各三包
計十二包

参考

『御家流香三十組包形』

本香包

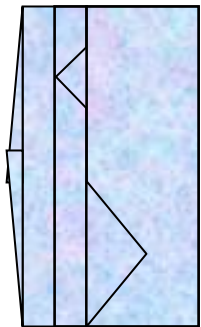

①

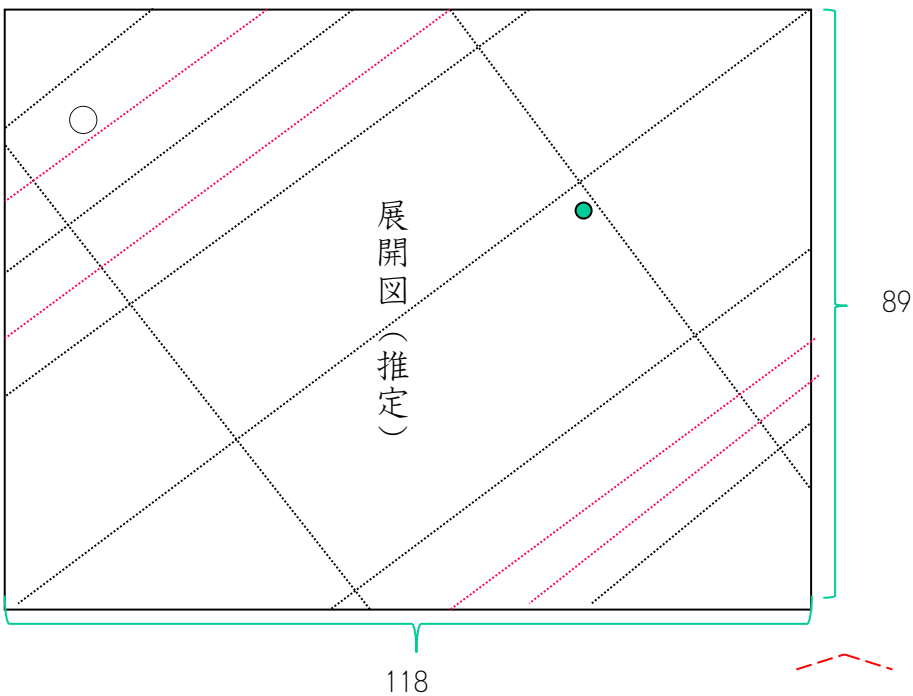

※ 出典には「三寸五分四方」
とのみあり展開図がない。

展開図（推定）

試香包

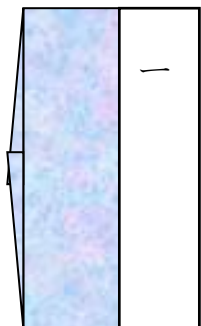

一、二、三、四
各一包
計四包

六儀香

参考

別書説

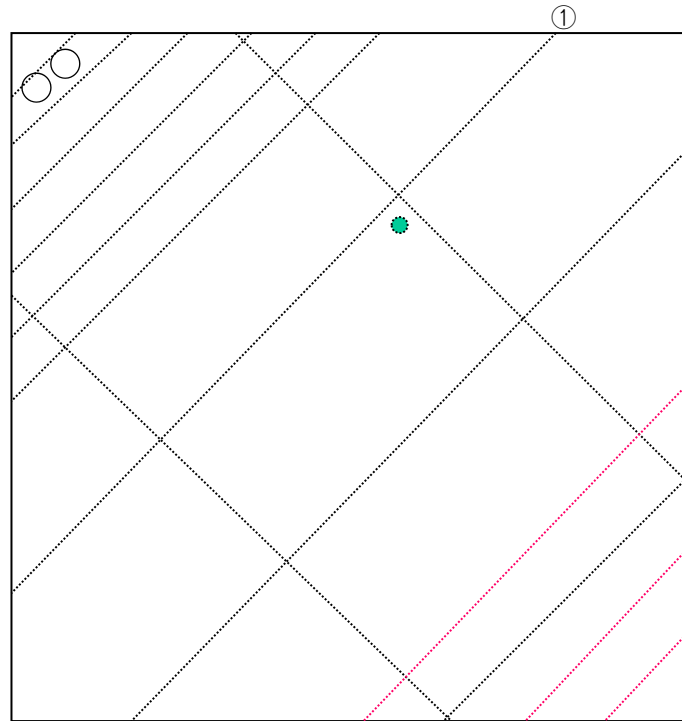
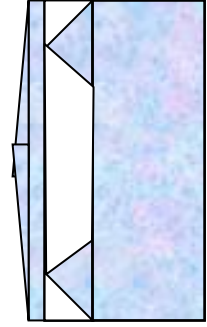

星合香

本香包（試香も同じ）

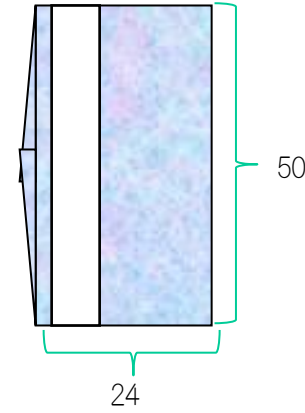

牽牛、織女
仇星五種
各一包
計七包

参考

『御家流香三十組包形』

試香包

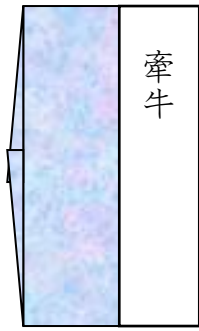

牽牛、織女
各一包
計二包

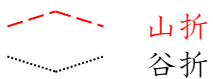
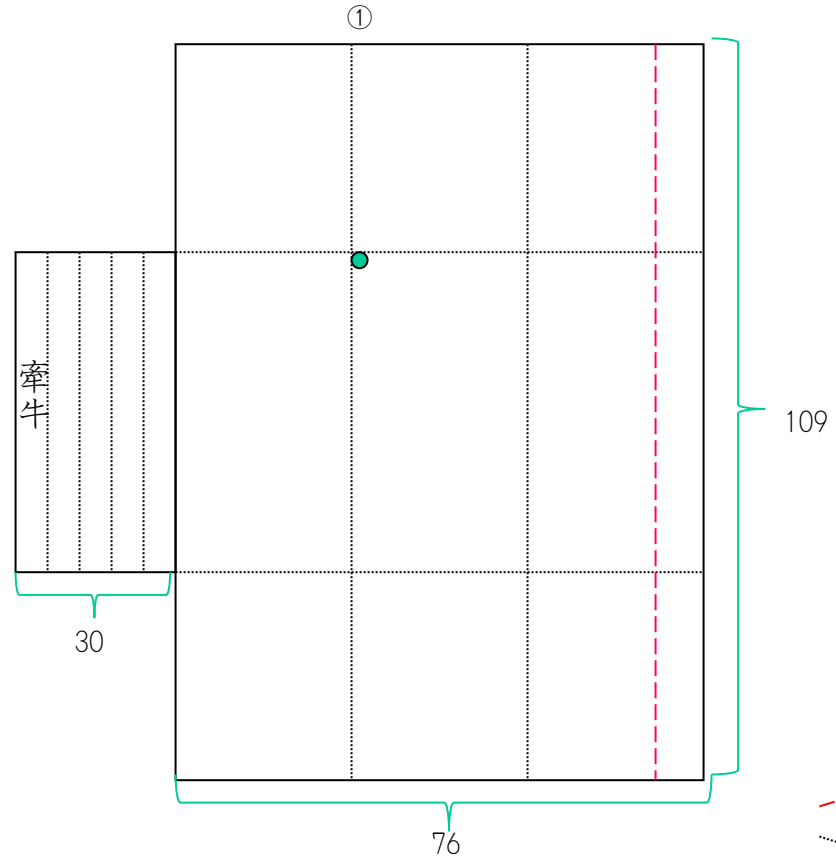

山折
谷折

闘鶏香

本香包（試香も同様）

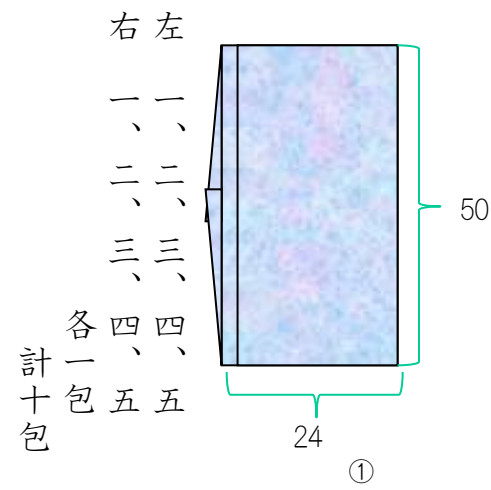

参考

『御家流香三十組包形』

試香包

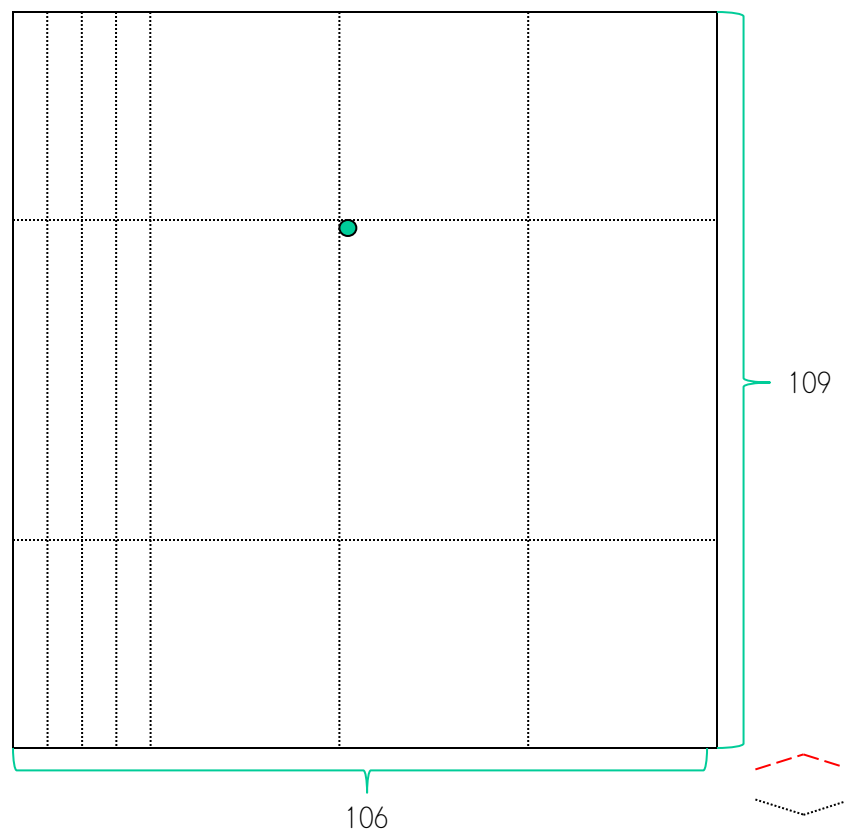
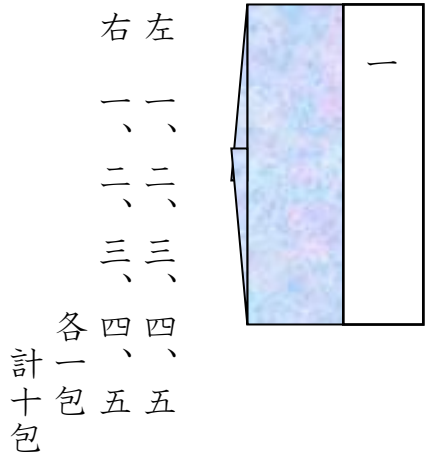

焚合花月香

本香包（試香も同じ）

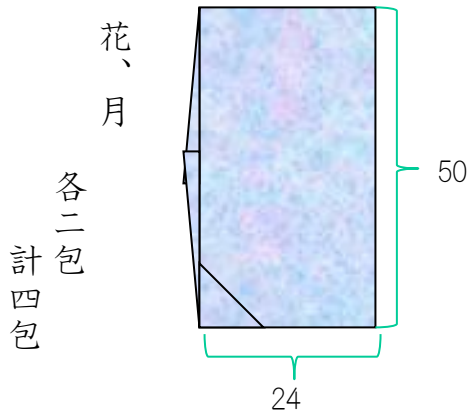

※ 二包ずつ焚合として
二炉焚き出す。

参考

『御家流香三十組包形』

試香包

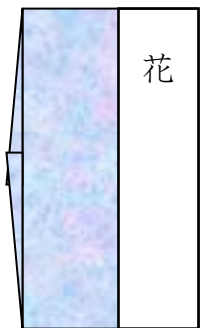

花、月

各一包
計二包

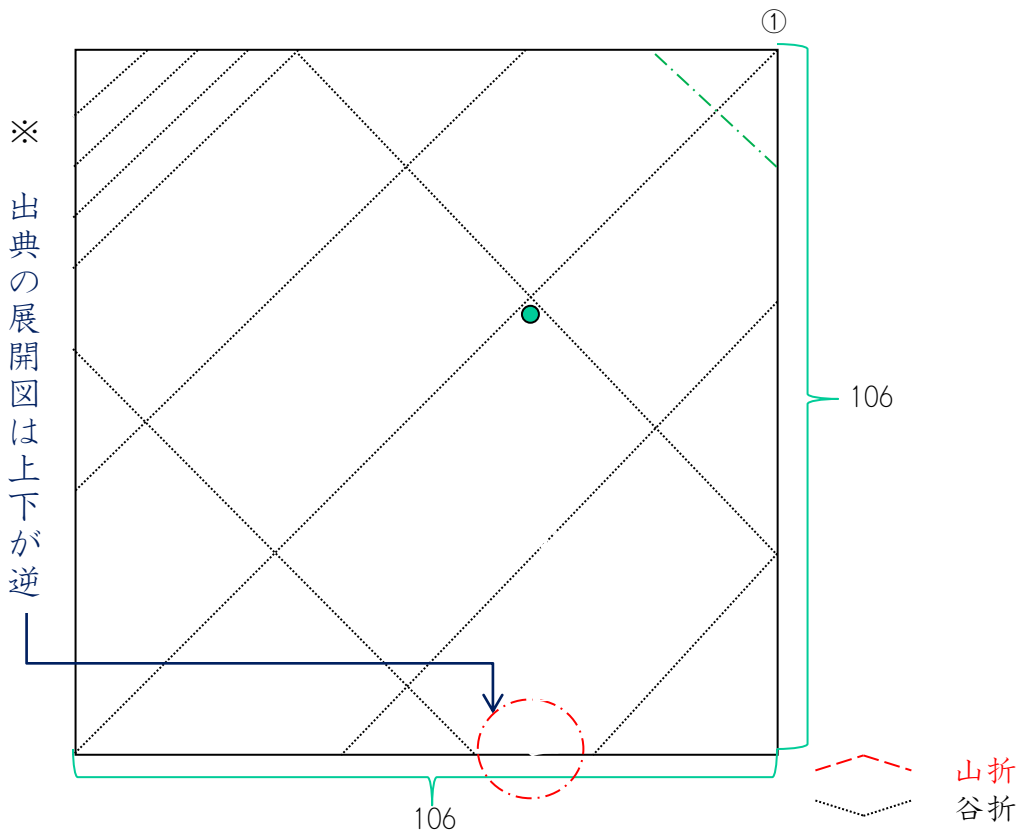

連理香

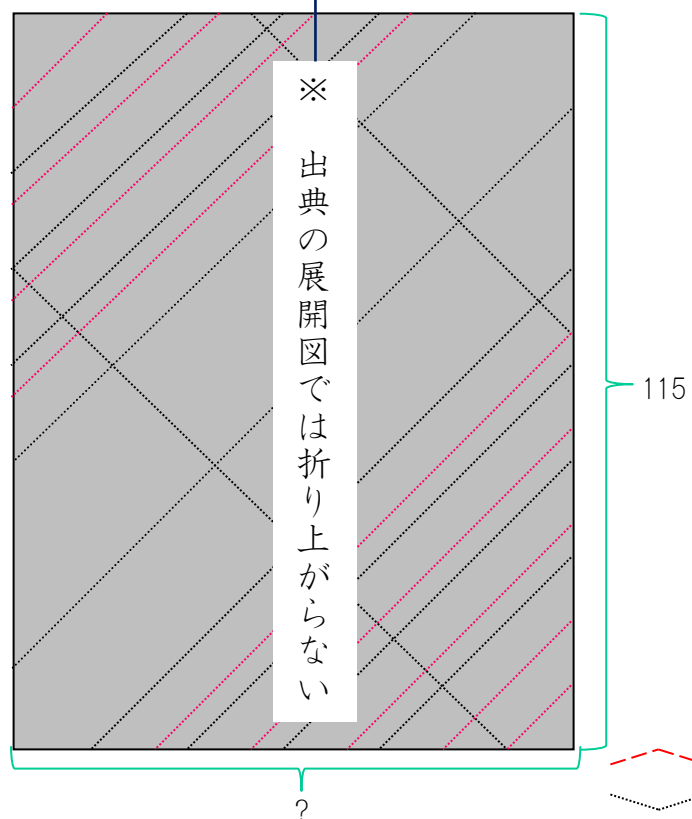
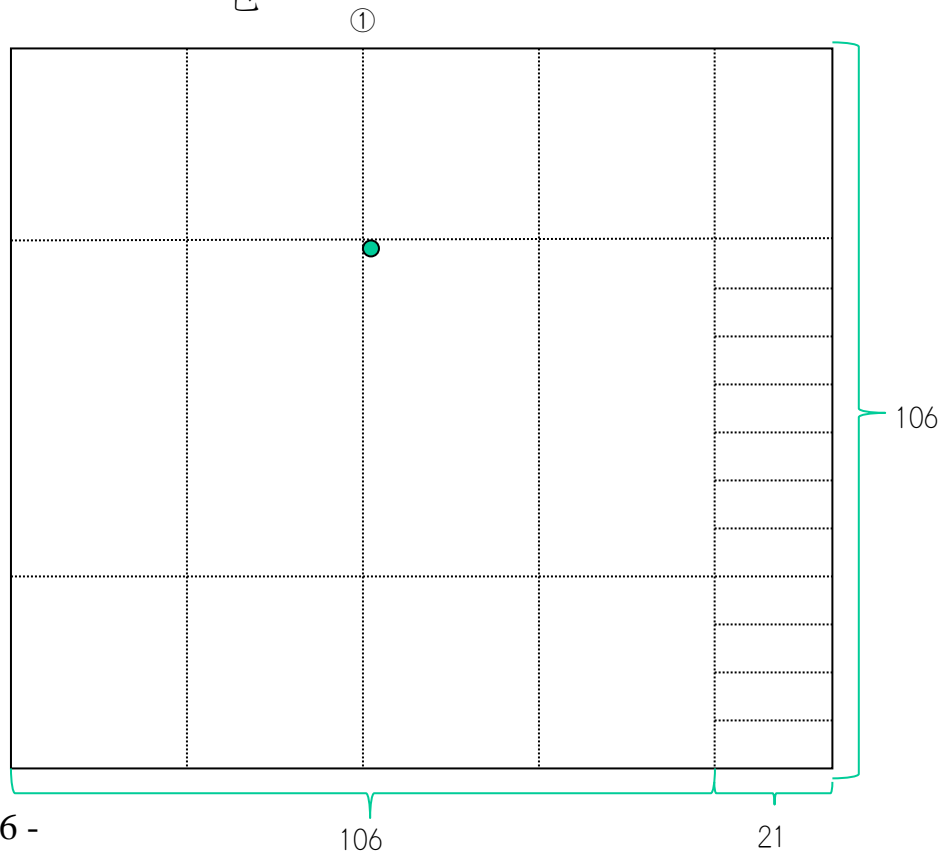
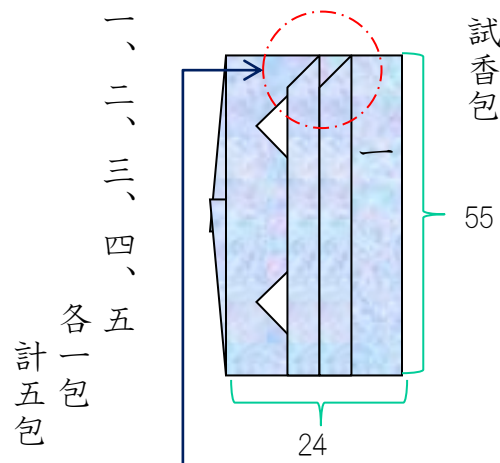
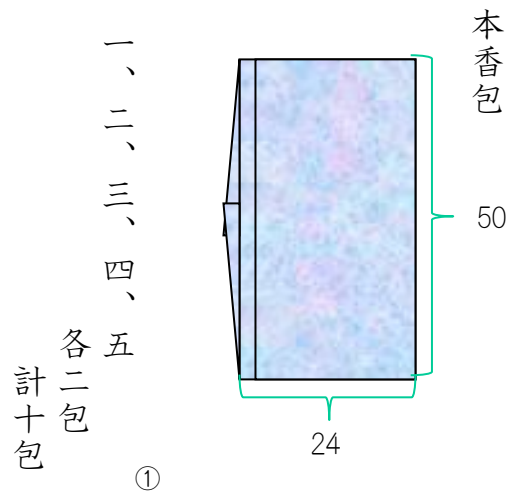

連理香

参考

『御家流香三十組包形』に連理香包の記述なし。

別書説

試香包

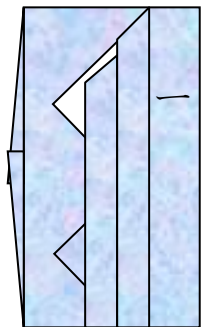

①

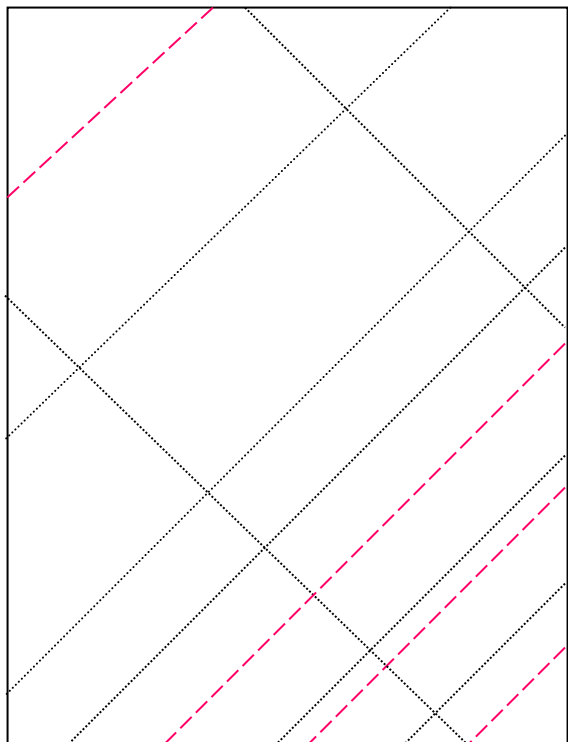

※ 所謂「伽羅包み」



山折
谷折

連理香惣包

